

**СТРУЙНЫЙ УФ ПРИНТЕР**

**UJF-3042 MkII Series**  
**UJF-6042 MkII Series**

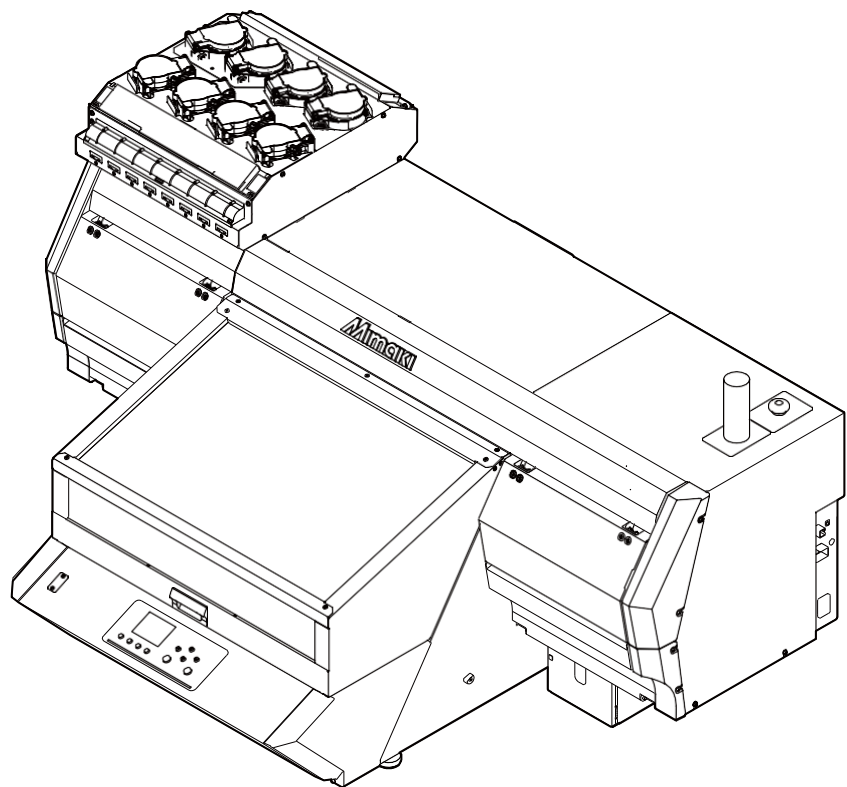

**MIMAKI ENGINEERING CO., LTD.**

URL: <http://mimaki.com/>

D203043-13  
Original instructions

# Содержание

ПРЕДОСТЕРЕЖЕНИЯ .....	v
ОГРАНИЧЕННАЯ ГАРАНТИЯ.....	v
Запросы .....	v
Заявление FCC (США) .....	v
Помехи телевидению и радиовещанию .....	v
Требования CDRH.....	v
Предисловие .....	vi
В этом руководстве .....	vi
Безопасное использование.....	vi
Обозначения.....	vi
Датчики безопасности.....	xii
Наклейки безопасности.....	xiii
ЕС ДЕКЛАРАЦИЯ О СООТВЕТСТВИИ .....	xv

## Глава 1 Перед использованием

Установка принтера.....	1-2
Где установить принтер .....	1-2
Перемещение принтера .....	1-2
Конфигурация и функционал .....	1-3
Вид спереди.....	1-3
Вид сзади.....	1-4
Каретка.....	1-4
АВАРИЙНЫЙ ВЫКЛЮЧАТЕЛЬ.....	1-4
Световой индикатор .....	1-5
Панель управления .....	1-6
Печатный стол .....	1-8
Позиции штифтов .....	1-8
Использование стола .....	1-10
Подключение шнуров .....	1-10
Подключение шнура USB2.0.....	1-10
Подключение шнура LAN.....	1-11
Подключение шнура питания.....	1-11
О бутылке с чернилами.....	1-12
Возможные типы чернил.....	1-12
Осторожное обращение с бутылками чернил.....	1-12
Установка бутылок с чернилами .....	1-13
О материалах.....	1-17
Возможные размеры материалов .....	1-17
Замечания по обращению с материалами .....	1-17
Режим меню .....	1-18

## Глава 2 Основные операции

Порядок работы.....	2-2
Включение/выключение питания.....	2-3
Включение питания .....	2-3
Выключение питания.....	2-3

Установка материала .....	2-4
Другой способ установки материала .....	2-6
Печать теста.....	2-7
Печать теста с шаблоном для белых чернил .....	2-8
Чистка головок .....	2-8
О чистке головок.....	2-8
Чистка головок в зависимости от результатов теста.....	2-8
Печать изображения с компьютера .....	2-9
Запуск печати.....	2-9
Прерывание печати .....	2-9
Проверка получаемых или полученных данных.....	2-10
Если отображается [! WORK High] .....	2-10
Открытие крышки во время печати .....	2-10

### Глава 3      Настройка

○ меню Head Height.....	3-2
Таблица меню Head Height .....	3-2
Установка толщины материала .....	3-3
Установка HEAD GAP .....	3-3
Проверка высоты.....	3-3
Проставки.....	3-3
○ меню ORIGIN SETUP .....	3-4
Таблица меню ORIGIN SETUP.....	3-4
Настройка смещения X (REM) .....	3-5
Настройка смещения Y (REM) .....	3-5
Настройка смещения X (LOC).....	3-5
Настройка смещения Y (LOC).....	3-5
Установка начала Z .....	3-6
Установка начальной точки джойстиком .....	3-6
○ меню SETUP .....	3-8
Таблица меню SETUP .....	3-9
Установка корректировки материала .....	3-10
Настройка LOGICAL SEEK.....	3-10
Настройка INK LAYERS.....	3-11
Настройка REFRESH LEVEL.....	3-11
Настройка UV MODE .....	3-11
Настройка WORK CHANGE.....	3-11
Настройка FAN MODE .....	3-12
Настройка AUTO CLEANING.....	3-12
Настройка PRINT FLUSHING LEVEL .....	3-12
Настройка MAPS4.....	3-13
Настройка Misregistration adjust .....	3-14
○ меню MACHINE SETUP .....	3-16
Таблица меню MACHINE SETUP.....	3-17
Настройка AUTO Power-off.....	3-18
Настройка времени.....	3-18
Настройка единиц.....	3-18
Настройка KEY BUZZER .....	3-19
Настройка сети .....	3-19
Настройка почтового оповещения .....	3-20

Настройка LANGUAGE .....	3-25
Установка ионизатора (опция).....	3-25
Опция распознавания соединения .....	3-25
Инициализация настроек .....	3-25
О меню NOZZLE CHECK.....	3-26
Таблица меню INFORMATION.....	3-26
Алгоритм проверки дюз.....	3-27
Печать при срабатывании “Nozzle Missing” или появлении ошибки .....	3-27
Настройка Printing Check .....	3-28
Настройка NOZZLE RECOVERY .....	3-28
Настройка Judgment Condition .....	3-28
О меню INFORMATION .....	3-30
Таблица меню INFORMATION.....	3-30
Отображение информации .....	3-31

## Глава 4 Обслуживание

Плановое обслуживание .....	4-2
Если принтер долго не используется .....	4-2
Замечания по чистке .....	4-2
Чистка внешних поверхностей.....	4-2
Очистка стола.....	4-3
О меню MAINTENANCE .....	4-4
Кратко о меню MAINTENANCE .....	4-5
Обслуживание парковки.....	4-6
Чистка вайпера и кап.....	4-6
Чистка фильтра .....	4-7
Чистка дюз .....	4-8
Промывка дренажных трубок.....	4-9
Если принтер долго не используется .....	4-10
Обслуживание сливного бачка .....	4-11
Чистка областей вокруг головок .....	4-12
Функция замены дюз .....	4-13
Сброс значений. ....	4-14
Проверка использования УФ лампы .....	4-14
Действия при переливе чернил .....	4-14
Функция автоматического обслуживания .....	4-15
Настройка интервалов рефреша.....	4-15
Настройка интервалов и типа чисток .....	4-15
Замена расходников.....	4-16
Замена вайпера/очистителя вайпера.....	4-16
Замена фильтра .....	4-17
При появлении сообщения о сливном бачке .....	4-17
Замена сливного бачка до появления сообщения о замене сливного бачка .....	4-18
Заливка антифриза .....	4-19
Заливка антифриза .....	4-20



## **Глава 5    Устранение проблем**

Устранение проблем.....	5-2
Питание не включается.....	5-2
Принтер не печатает .....	5-2
Низкое качество изображения .....	5-2
Засорение дюз.....	5-3
Предупреждение о банках с чернилами.....	5-3
При протекании чернил.....	5-3
Предупреждения/сообщения об ошибках .....	5-4
Предупреждения.....	5-4
Сообщения об ошибках.....	5-6

## **Глава 6    Приложение**

Спецификация.....	6-2
Спецификация принтера.....	6-2
Спецификация чернил .....	6-3
Порядок установки бутылок с чернилами .....	6-4
Лист запроса .....	6-5

# ПРЕДОСТЕРЕЖЕНИЕ

## ПРАВОВАЯ ОГОВОРКА ГАРАНТИИ

ЭТА ОГРАНИЧЕННАЯ ГАРАНТИЯ МИМАКИ ДОЛЖНА БЫТЬ ЕДИНСТВЕННОЙ И ИСКЛЮЧИТЕЛЬНОЙ ГАРАНТИЕЙ И ВМЕСТО ВСЕХ ДРУГИХ ГАРАНТИЙ, ВЫРАЖЕННЫХ ИЛИ ПОДРАЗУМЕВАЕМЫХ, ВКЛЮЧАЯ, НО НЕ ОГРАНИЧЕВАЯСЬ ЛЮБОЙ ПОДРАЗУМЕВАЕМОЙ ГАРАНТИЕЙ ТОВАРНОЙ ПРИГОДНОСТИ, И МИМАКИ, НИ ПРИНИМАЕТ, НИ УПОЛНОМОЧИВАЕТ ДИЛЕРА ПРИНИМАТЬ ДЛЯ ЭТОГО ЛЮБОЕ ДРУГОЕ ОБЯЗАТЕЛЬСТВО ИЛИ ОТВЕТСТВЕННОСТЬ ИЛИ ДЕЛАТЬ ЛЮБУЮ ДРУГУЮ ГАРАНТИЮ ИЛИ ДЕЛАТЬ ЛЮБУЮ ДРУГУЮ ГАРАНТИЮ В СВЯЗИ С ЛЮБЫМ ПРОДУКТОМ БЕЗ ПРЕДВАРИТЕЛЬНОГО ПИСЬМЕННОГО СОГЛАСИЯ МИМАКИ.

НИ В КОЕМ СЛУЧАЕ МИМАКИ НЕ БУДЕТ НЕСТИ ОТВЕТСТВЕННОСТЬ ЗА СПЕЦИАЛЬНЫЕ, НЕПРЕДВИДЕННЫЕ ИЛИ КОСВЕННЫЕ УБЫТКИ ИЛИ ЗА ПОТЕРЮ ПРИБЫЛИ ДИЛЕРА ИЛИ ПОКУПАТЕЛЕЙ ЛЮБОГО ПРОДУКТА.

## Запросы

- Данное руководство специально подготовлено для простоты восприятия. Однако, в случае возникновения вопросов, не стесняйтесь связаться с региональным дилером или нашим офисом.
- Изменения с целью улучшения могут вноситься в данное руководство без предварительного уведомления.

## Заявление ФКС (США)

Это оборудование было проверено и признано удовлетворяющим ограничениям класса А цифровых устройств, в соответствии с Частью 15 Правил ФКС. Эти ограничения разработаны, чтобы обеспечить разумную защиту против вредных воздействий, когда оборудование используется в коммерческих целях. Это оборудование производит, использует и может излучить энергию радиочастоты. И, если установлено и используется не в соответствии с данным руководством по эксплуатации, то может оказывать вредное воздействие на радиосвязь.

Работа этого оборудования в жилом районе, вероятно, вызовет вредное воздействие, в результате чего пользователь обязан устранить воздействие за свой счет.



- В случае, если для подключения используется нерекондованный МИМАКИ провод, требования ФКС будут нарушены. Во избежание этого использование рекомендованного МИМАКИ провода для подключения устройства является обязательным.

## Помехи телевидению и радиовещанию

Оборудование, описанное в данном руководстве, при работе генерирует слабое высокочастотное излучение. Оборудование может создавать помехи радио или телевидению, если неправильно установлено. Оборудование не гарантирует отсутствие помех специализированным теле и радио устройствам.

Взаимодействие с теле- и радиоустройствами может быть проверено путём включения/выключения оборудования.

В случае создания помех устройствам, для разрешения ситуации примите одну из следующих мер (или несколько одновременно):

- Измените положение антенны теле или радиоприёмника для нахождения положения, в котором помехи не создаются.
- Удалите как можно дальше оборудование и теле или радиоприёмник друг от друга.
- При подключении к электросети оборудования и теле или радиоприёмника используйте изолированные друг от друга розетки.

## Требования ЦУРЗ

Центр устройств и радиологического здоровья по U.S. управлению продуктами и медикаментами предъявляет требования к лазерным устройствам. Термин «Этот продукт соответствует требованиям подпункта J пункта 21CFR» означает соответствие требованиям ЦУРЗ и имеет соответствующую наклейку при продаже в США. Эта модель соответствует лазерным устройствам Class II по классификации ЦУРЗ.

Этот продукт соответствует требованиям подпункта J пункта 21CFR



- Использование, настройка или выполнение процедур, отличных от описанных в данном руководстве, могут привести к опасному облучению.



## Предисловие

Поздравляем с приобретением цветного струйного УФ принтера Mimaki «UJF-3042MkII/6042MkII». УФ принтер UJF-3042MkII/6042MkII использует УФ отверждаемые чернила. Внимательно изучите данное руководство для эффективной работы с принтером.

### В этом руководстве

- Данное руководство описывает порядок работы и обслуживания цветного струйного плоттера серии UJF-3042MkII/6042MkII (далее принтера).
- Пожалуйста, внимательно изучите данное руководство перед началом работы с плоттером. Также, во время работы, настоятельно рекомендуется иметь данное руководство под рукой.
- Примите меры для того, чтобы копия данного руководства находилась у лица, ответственного за использование принтера.
- Данное руководство специально подготовлено для простоты восприятия. Однако, в случае возникновения вопросов, не стесняйтесь связаться с региональным дилером или нашим офисом.
- Изменения с целью улучшения могут вноситься в данное руководство без предварительного уведомления.
- В случае утери данного руководства по какой-либо причине Вы можете заказать экземпляр данного руководства в нашем офисе.
- Также Вы можете скачать последнюю версию руководства на нашем сайте.

## Безопасное использование

### Обозначения

Графические знаки используются в этом руководстве для безопасности работы и для предотвращения повреждения плоттера. Различные символы используются для различных предостережений. Графические знаки и их значения даются ниже. Следуйте указанным инструкциям при прочтении руководства.

### Примеры обозначений

Значение	
	Пренебрежение указаниями, обозначенными этим символом, могут повлечь серьезные травмы и даже смерть персонала. Очень внимательно изучите
	Пренебрежение указаниями, обозначенными этим символом, могут повлечь серьезные травмы персонала или
	Этот символ указывает, что данная информация крайне важна для правильного обращения с принтером. Для правильного
	Этим символом обозначается полезная информация. Обратите на нее внимание для правильного обращения с принтером.
	Обозначает ссылку на страницу с более подробным описанием.
	Символ "  " указывает, что эти инструкции должны восприниматься как предостережения (предупреждения либо указания на опасность). Символ, обозначающий предостережение (как в данном случае указание на опасное
	Символ "  " обозначает недопустимое действие. Символ, обозначающий недопустимое действие (как в данном случае недопустимость разборки) указывается внутри либо рядом с кругом.
	Символ "  " указывает на действия, обязательные для исполнения. Знак, обозначающий обязательное для исполнения действие (как в данном случае вынуть вилку питания из розетки), указывается внутри закрашенного круга.



- Установите систему вентиляции воздуха в случае использования принтера в закрытом или плохо вентилируемом помещении.
- Замечания по системе вентиляции. Учтите данные замечания во избежание поломки принтера.

- (1) Площадь открытия выпускного отверстия требует более половины площади входа в канал.
- (2) Если вы устанавливаете клапан на выпускном патрубке, обязательно откройте клапан при использовании принтера.



- Используйте прилагаемый в комплекте силовой провод. Провод электропитания не может использоваться для подключения других устройств. Во избежание пожара, не используйте никакой провод, кроме идущего в комплекте.



- Чернила, идущие в комплекте, соответствуют категориям UN No.3082 и UN Class 9.
- Т.к. чернила горючи, никогда не используйте открытый огонь рядом с принтером.



- При обслуживании головок используйте очки и перчатки, идущие в комплекте.



- Перчатки, идущие в комплекте, являются одноразовыми. После израсходования перчаток из комплекта, приобретите аналогичные.



- При случайном проглатывании чернил или промывки, немедленно вызовите рвоту и обратитесь к врачу. Запрещается повторно глотать рвоту. Обратитесь к SDS за информацией.
- При недомогании вследствие вдыхания большого количества паров, немедленно выйдите на свежий воздух. Как можно скорее проконсультируйтесь с врачом.
- Утилизация отходов чернил должна производиться в соответствии с местным законодательством.







- Провод электропитания, идущий в комплекте, не должен использоваться для подключения другого электрооборудования.
- Не используйте никакой провод питания, кроме идущего в комплекте. Пренебрежение данными инструкциями может привести к пожару или травме.
- Избегайте повреждения либо обрыва силового провода. Помещение тяжелого предмета на силовую кабель, либо его растягивание или нагрев могут привести к возгоранию или поражению электрическим током.
- Не используйте принтер в сыром или сильно влажном помещении. Указанные условия могут привести к возгоранию, поражению электрическим током или к поломке принтера.









В случае возникновения непредвиденной ситуации (дым или странный запах из устройства) может возникнуть возгорание или поражение электрическим током. Немедленно выключите принтер и выдерните вилку питания из розетки.







- Убедившись, что плоттер больше не дымится или не выделяет странный запах, свяжитесь с региональным дилером для устранения неисправности.
- Не пытайтесь починить принтер самостоятельно, т.к. это может быть опасно.
- Никогда не разбирайте и не переоборудуйте принтер или картриджи. Разборка или переоборудование может привести к выходу принтера из строя.
- Следите за тем, чтобы пыль и грязь не налипала на нагреватели. Налипшая на нагреватели пыль и грязь может привести к пожару.
- Не используйте удлинительные провода. Это может вызвать возгорание или поражение электрическим током.
- Не допускайте повреждения провода питания острыми металлическими предметами. Это может вызвать возгорание или поражение электрическим током.
- Не подключайте много устройств в одну розетку. Это может вызвать возгорание или поражение электрическим током.
- Не используйте принтер если провод питания или розетка повреждены. Использование принтера с поврежденным проводом питания может вызвать возгорание или поражение электрическим током. Свяжитесь с Вашим дилером для приобретения нового шнура.
- Не беритесь за провод питания мокрыми руками. Это может вызвать поражение электрическим током.
- Вынимая провод из розетки, держите за вилку, а не за сам провод. Дергая за провод можно его повредить, что может вызвать возгорание или поражение электрическим током.
- Во избежание пожара или поражения электрическим током подключайте принтер к сети с соответствующим напряжением.
- Во избежание пожара или поражения электрическим током подключайте принтер к сети с соответствующей частотой.
- Держите руки и другие части тела подальше от движущихся частей принтера.
- При попадании жидкости или металлических предметов в принтер, немедленно выключите его, достаньте шнур питания из розетки и свяжитесь с сервисным центром. Использование устройства не по назначению может привести к пожару или поражению электрическим током.
- В случае протекания чернил, выньте вилку питания из розетки и свяжитесь с сервисным центром.

## Никогда не делайте



	
<b>Не разбирайте и не переоборудуйте принтер</b>	
	<ul style="list-style-type: none"> <li>Никогда не разбирайте и не переоборудуйте принтер и банки с чернилами. Разборка или переоборудование может привести к выходу принтера из строя.</li> </ul>
<b>Электропитание</b>	
	<ul style="list-style-type: none"> <li>Параметры электросети должны соответствовать спецификации принтера. Розетка, в которую подключается принтер, должна быть заземлена, во избежание поражения электрическим током.</li> </ul>
	
	<ul style="list-style-type: none"> <li>Избегайте попадания прямого света УФ ламп в глаза, т.к. это может вызвать боль в глазах или двоение. Используйте защитные очки.</li> <li>Прямое попадание света УФ ламп на кожу может вызвать раздражение.                             <ul style="list-style-type: none"> <li>Во избежание поражения электрическим током, выключите</li> </ul> </li> </ul>
	<p>принтер и выньте вилку шнура питания из розетки перед проведением обслуживания. На некоторых устройствах требуется около минуты для разряда конденсаторов; Поэтому, начинайте обслуживание через три минуты после выключения принтера из розетки.</p>
	<ul style="list-style-type: none"> <li>Замените УФ лампу с почти закончившимся или истекшим сроком службы.</li> </ul>
	<ul style="list-style-type: none"> <li>Включение принтера разрешается только персоналу, с достаточным уровнем знаний о работе принтера.</li> <li>Во избежание ожогов, не трогайте лампу во время работы или сразу после ее выключения.</li> </ul>
	<ul style="list-style-type: none"> <li>Это устройство является лазерным устройством Class 1, т.к. содержит лазерные датчики Class 2. Прямое попадание лазерного луча в глаза может вызвать повреждение зрения.</li> </ul>
	
<b>Не используйте принтер в сыром помещении</b>	
	<ul style="list-style-type: none"> <li>Избегайте сырых помещений для использования данного принтера. Не проливайте воду на принтер. Высокая влажность или вода могут привести к возгоранию или поражению электрическим током.</li> </ul>









	
<b>В нестандартной ситуации</b>	
	<ul style="list-style-type: none"> <li>Использование устройства в нестандартных условиях (когда из него идет дым или неприятный запах) может привести к пожару или поражению электрическим током. Немедленно выключите принтер и выньте шнур питания из розетки. Убедитесь, что из принтера больше не идет дым, и свяжитесь с сервисной службой.</li> <li>Не пытайтесь починить принтер</li> </ul>
<b>Обращение с бутылками чернил</b>	
	<ul style="list-style-type: none"> <li>Некоторые ингредиенты (инициатор) токсичны для водной фауны. Избегайте попадания в систему водоснабжения и сточные воды.</li> <li>Храните бутылки с чернилами и сливной бачок в месте, недоступном детям.</li> <li>При попадании чернил на кожу или одежду немедленно смойте их водой с мылом. При попадании чернил в глаза, немедленно промойте их большим количеством чистой воды и как можно скорее обратитесь к</li> </ul>
	
<b>Обращение со шнуром питания</b>	
	<ul style="list-style-type: none"> <li>Используйте шнур питания, идущий в комплекте.</li> <li>Избегайте повреждения либо обрыва провода питания. Помещение тяжелого предмета на провод питания, либо его растягивание или нагрев могут привести к</li> </ul>
<b>Обращение с УФ лампами</b>	
	<ul style="list-style-type: none"> <li>Избегайте контакта УФ ламп с легковоспламеняющимися веществами (бензин, сжиженный газ, растворитель, пыль и т.п.). Также избегайте контакта УФ ламп с бумагой и тканями, т.к. это может привести к возгоранию или поражению электрическим током.</li> </ul>
<b>Обращение с антифризом</b>	
	<ul style="list-style-type: none"> <li>Используйте оригинальный антифриз во избежание повреждения системы охлаждения.</li> <li>При попадании чистого или разбавленного антифриза на кожу или одежду немедленно смойте его водой с мылом. При попадании антифриза в глаза, немедленно промойте их большим количеством чистой воды. Как можно скорее проконсультируйтесь с врачом.</li> <li>Перед использованием антифриза ознакомьтесь с сертификатом безопасности (MSDS).</li> <li>При случайном проглатывании антифриза, немедленно вызовите рвоту и обратитесь к врачу.</li> <li>Утилизация антифриза или его раствора производится следующим образом: Адсорбируйте отработанный антифриз опилками или ветошью и сожгите. Обратитесь в местную компанию, занимающуюся утилизацией.</li> <li>Избегайте возгорания от статического электричества, искры и т.п.</li> </ul>









	
	<ul style="list-style-type: none"> <li>Используйте защитные очки и перчатки при работе с антифризом.</li> </ul>
<b>Проливание воды</b>	
	<ul style="list-style-type: none"> <li>При пролипании воды на обслуживаемые части, немедленно выключите принтер, и достаньте шнур питания из розетки.</li> </ul>
<b>Замечания по обслуживанию</b>	
	<ul style="list-style-type: none"> <li>При чистке парковки или головок, используйте идущие в комплекте защитные очки и перчатки.</li> </ul>
	<ul style="list-style-type: none"> <li>Перчатки, идущие в комплекте, являются одноразовыми. После израсходования перчаток из комплекта, приобретите аналогичные.</li> </ul>
	<ul style="list-style-type: none"> <li>Держите чернила вдали от открытого огня. Также проветривайте помещение, в котором используются чернила.</li> <li>При попадании чернил в глаза, немедленно промойте их большим количеством чистой воды в течение минимум 15 минут. При этом, промойте глаза так, чтобы полностью смыть чернила. Как можно скорее проконсультируйтесь с врачом.</li> <li>При случайном проглатывании кем-либо чернил, немедленно вызовите врача. Не позволяйте ему или ей глотать рвоту.</li> <li>Затем позвоните по номеру службы экстренной помощи, указанному в SDS.</li> <li>При недомогании вследствие вдыхания большого количества паров, немедленно выйдите на свежий воздух. Как можно скорее проконсультируйтесь с врачом.</li> <li>Храните картриджи с чернилами в месте, недоступном детям.</li> <li>Налипшие на кожу чернила смойте большим количеством воды с мылом.</li> </ul>

## Предостережения по использованию

	
<b>Предупреждающие наклейки</b>	
	<ul style="list-style-type: none"> <li>Предупреждающие наклейки наклеены на принтер.</li> </ul> <p>Убедитесь в понимании предостережений, указанных на наклейках. В случае загрязнения либо истирания изображения на наклейках, закажите новый комплект наклеек у местного дистрибьютора или в нашем офисе.</p>



	
<b>Бутылки чернил</b>	
	<ul style="list-style-type: none"> <li>При перемещении бутылок чернил из холодного места в теплое, дайте им отстояться не менее трех часов перед использованием.</li> <li>Открывайте бутылку с чернилами непосредственно перед использованием. Оставление бутылки надолго открытой может вызвать проблемы при печати.</li> <li>Храните бутылки чернил в прохладном темном месте.</li> <li>Старайтесь использовать вскрытую бутылку как можно быстрее. Чернила, у которых прошло много времени после вскрытия бутылки, снижают качество печати.</li> </ul>
	<ul style="list-style-type: none"> <li>Использование неоригинальных чернил может повредить принтер. В данном случае починка принтера будет за Ваш счет.</li> </ul>
<b>Защита от пыли</b>	
	<ul style="list-style-type: none"> <li>Крайне не рекомендуется использовать принтер в запыленном помещении. В плохой окружающей среде установите Refresh level на 2 или 3.</li> <li>В конце рабочей смены не забывайте закрывать переднюю крышку принтера. На материалах, оставленных на принтере, может скапливаться пыль.</li> <li>Храните материалы так, чтобы на них не собиралась пыль. Протирайте материалы от пыли,</li> </ul>
<b>Обращение с промывкой</b>	
	<ul style="list-style-type: none"> <li>Храните бутылки чернил в прохладном темном месте. Храните промывочную жидкость в месте, недоступном детям.</li> </ul>
<b>Обращение с антифризом</b>	
	<ul style="list-style-type: none"> <li>Храните антифриз в прохладном темном месте.</li> <li>Храните антифриз в месте, недоступном детям.</li> </ul>
<b>Горячие части</b>	
	<ul style="list-style-type: none"> <li>Блок УФ ламп и антифриз могут иметь очень высокую температуру. Перед проведением обслуживания, дождитесь остывания УФ ламп после их выключения.</li> </ul>
	<ul style="list-style-type: none"> <li>При неизбежности касания горячих частей одевайте теплоизоляционные перчатки для защиты своих рук.</li> </ul>
<b>Источник питания</b>	
	<ul style="list-style-type: none"> <li>Держите принтер включенным.</li> <li>Не выключайте основной тумблер питания на правой стороне принтера.</li> </ul>

	
<b>УФ-излучение</b>	
	<ul style="list-style-type: none"> <li>Небольшое УФ излучение присутствует вокруг блока УФ ламп.</li> </ul> <p>Воздействие УФ излучения на кожу может вызвать воспаление и/или рак кожи. Даже слабое УФ-излучение, не вызывающее воспаления, может привести к хроническим нарушениям при повторном воздействии. Избегайте попадания УФ излучения на кожу и в глаза.</p>
	<ul style="list-style-type: none"> <li>Нарушениями зрения, вызванными УФ-светом, могут быть боль в глазах, слезы, хронические расстройства, катаракта и т.д. При использовании принтера используйте защитные перчатки, одежду с длинными</li> </ul>
<b>Замечания по УФ лампам</b>	
	<ul style="list-style-type: none"> <li>При очистке стекла снизу блока УФ ламп, используйте перчатки из комплекта и никогда не трогайте его голыми руками. Иначе, уровень УФ отверждения может значительно снизиться. При загрязнении стекла, протрите его чистой салфеткой со спиртом. (Не используйте спирт для очистки наружного покрытия, иначе краска может отслоиться.)</li> </ul>
	<ul style="list-style-type: none"> <li>Мощность излучения и срок службы светодиодов сильно зависят от интенсивности использования и используемого блока питания. Не используйте УФ лампы отличные от рекомендованных компанией Mitaki. Мы не несем ответственности за любые проблемы, вызванные</li> </ul>
<b>Очистка</b>	
	<ul style="list-style-type: none"> <li>После долгого использования принтера мусор и пыль могут скапливаться на электропроводящих и изолирующих деталях, вызывая утечку электричества. Периодически очищайте такие детали.</li> <li>Для очистки не используйте сжатый воздух, т.к. он рассеивает пыль, что может привести к неполадкам при попадании на электропроводящие детали. Для удаления пыли используйте пылесос.</li> <li>Во избежание утечек электричества не используйте принтер в сыром помещении.</li> <li>Утечка электричества может привести к поражению электрическим током или возгоранию.</li> <li>Периодически производите проверки и заменяйте детали, подлежащие периодической замене.</li> </ul>
<b>Периодическая замена деталей</b>	
	<ul style="list-style-type: none"> <li>В принтере есть детали, которые подлежат периодической замене. Свяжитесь с дистрибьютором по поводу обслуживания.</li> </ul>
<b>Регулировка уровня</b>	
	<ul style="list-style-type: none"> <li>Принтер должен находиться горизонтально.</li> </ul>

	
<b>Возгорание и задымление</b>	
	<ul style="list-style-type: none"> <li>Контакт горючих материалов с блоками УФ может вызвать возгорание и/или задымление. Оставление горючих материалов на несколько минут под блоками УФ также может вызвать возгорание и/или</li> </ul>
	<ul style="list-style-type: none"> <li>После долгого использования принтера мусор и пыль на деталях могут привести к утечке электричества или вызвать возгорание/задымление. Периодически очищайте принтер и заменяйте изношенные детали.</li> <li>После долгого использования принтера ослабление крепления винтов электропроводящих деталей может привести к возгоранию/задымлению. Периодически подтягивайте винты.</li> <li>В случае обнаружения странного запаха, дыма или искр, выключите питание принтера и немедленно свяжитесь с нашим офисом.</li> </ul>

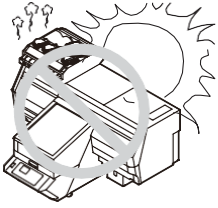
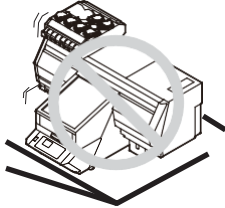
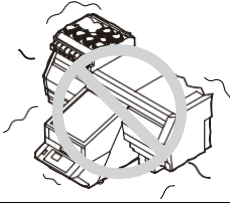
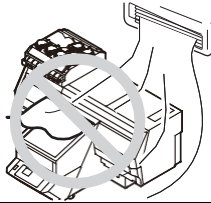

## Предостережения по установке

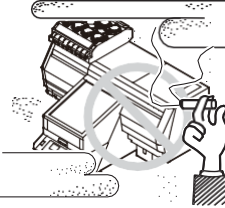
	
<p><b>В месте воздействия прямых солнечных</b></p>	<p><b>На наклонной поверхности</b></p>
	
<p><b>В месте вибрации</b></p>	<p><b>В месте прямого потока воздуха от кондиционера.</b></p>
	
<p><b>В месте с большим градиентом температуры</b></p>	<p><b>Вблизи открытого огня</b></p>
<p>  <ul style="list-style-type: none"> <li>•Используйте принтер в следующих рабочих условиях:</li> <li>•Рабочие условия: 20-30 °C (68-86 °F) 35-65 % (Rh)</li> </ul> </p>	

## Защитная блокировка

Для вашей безопасности в принтере установлены датчики для прерывания функционирования при открывании крышки (красные круги на рисунке ниже).

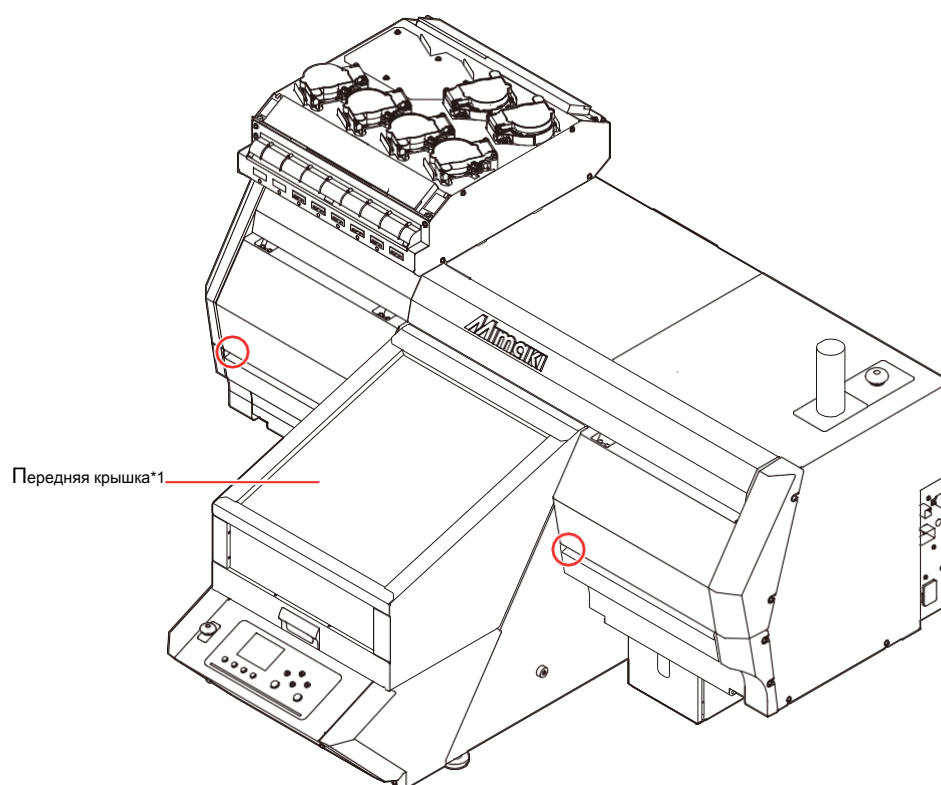





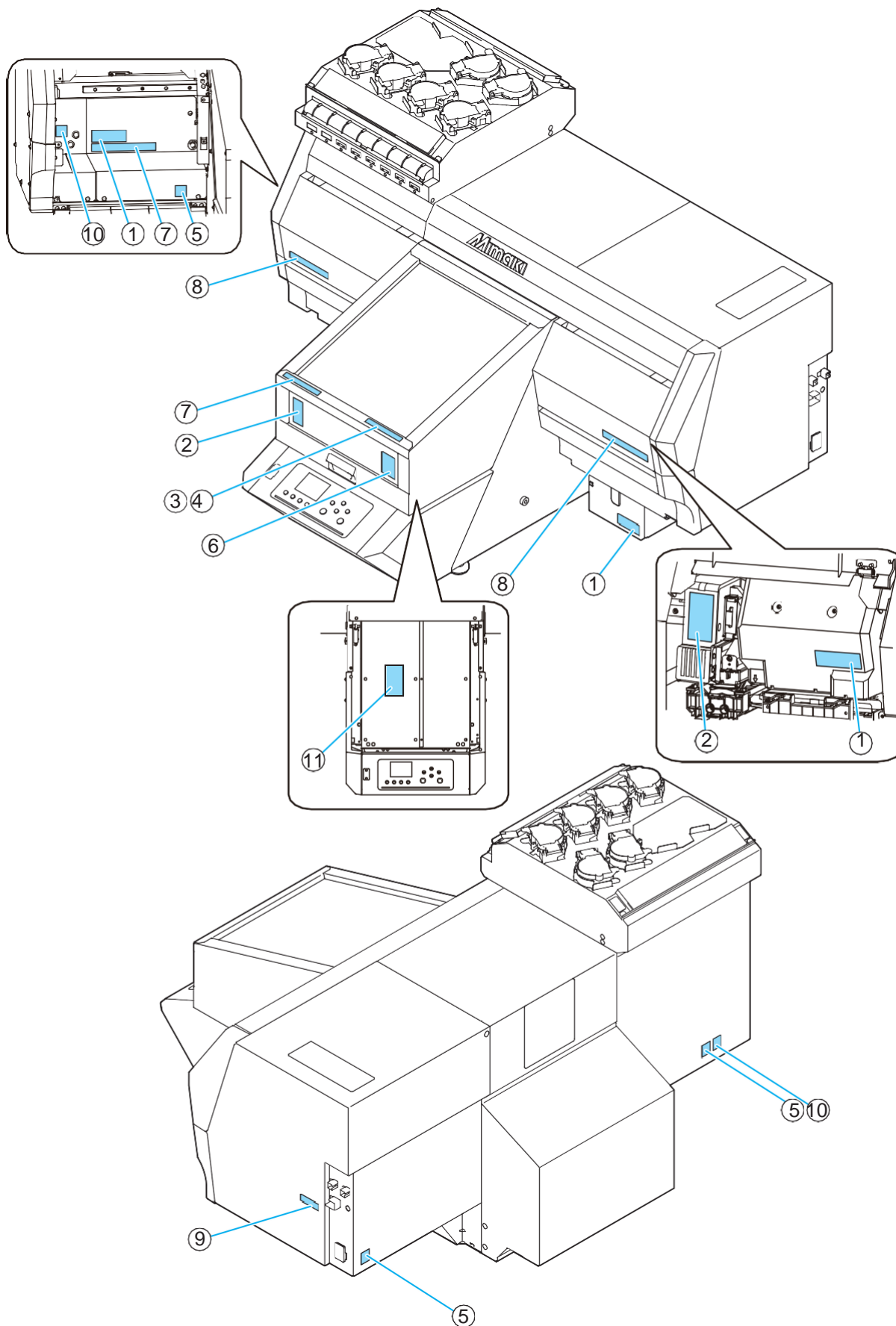

\*1: При открывании передней крышки каретка также останавливается.

## Места наклеек безопасности

Предупреждающие наклейки наклеены на принтер. Убедитесь в понимании предостережений, указанных на наклейках.

В случае загрязнения либо истирания изображения на наклейках, закажите новый комплект наклеек у местного дистрибьютора или в нашем офисе.



Номер	Наклейка	Номер	Наклейка
(1)M903330		(7)M913694	
(2)M913419		(8)M913425	
(3)M913563 (UJF-6042MkII)		(9)M913706	Complies with FDA performance standards for laser products except pursuant to Laser Notice No. 50 dated June 24, 2007. 
(4)M913565 (UJF-3042MkII/ UJF-3042MkII EX)		(10)M903239	
(5)M907935			
(6)M913423			

## ЕС ДЕКЛАРАЦИЯ О СООТВЕТСТВИИ

Настоящим удостоверяется, что нижеуказанные изделия удовлетворяют требованиям безопасности, принятым в ЕС.

струйный принтер для УФ-печати

Модель UJF-3042MkII/UJF-6042MkII

Шаблон серийного номера AABCDEEE

AA: S4, B: 0-9, C: буква или цифра, D: буква, EEE: 001-999

Производитель MIMAKI ENGINEERING CO.,LTD.

2182-3, Shigeno-otsu, Tomi, Nagano, 389-0512, JAPAN

Авторизованный представитель в Сообществе

MIMAKI EUROPE B.V.

Stammerdijk 7E 1112 AA Diemen, The Netherlands

Managing Director Sakae Sagane

Директивы	Machinery Directive	2006/42/EC
	Low Voltage Directive	2014/35/EU
	EMC Directive	2014/30/EU
	RoHS Directive	2011/65/EU

Вышеуказанные изделия проверены на соответствие вышеуказанным директивам на основании следующих стандартов ЕС. The technical construction file (TCF) for this product is retained at the above Manufacturer's location.

Machinery Directive / Low Voltage Directive

EN ISO12100:2010, EN60204-1:2006+A1, EN60950-1:2006+A11+A1+A12 EMC Directive

EN55022:2010, EN61000-3-2:2006+A1+A2, EN61000-3-3:2008, EN55024:2010

RoHS Directive EN50581:2012

# Глава 1 Перед использованием



## Эта глава

описывает вещи, которые необходимо знать до начала использования принтера. Например, наименование узлов принтера или процедура пуско-наладки.

Установка принтера .....	1-2	Подключение шнуров.....	1-10
Где установить принтер.....	1-2	Подключение шнура USB2.0 .....	1-10
Перемещение принтера.....	1-2	Подключение шнура LAN.....	1-11
Конфигурация и функционал.....	1-3	Подключение шнура питания .....	1-11
Вид спереди.....	1-3	О бутылке с чернилами .....	1-12
Вид сзади .....	1-4	Возможные типы чернил.....	1-12
Каретка.....	1-4	.....	1-12
АВАРИЙНЫЙ ВЫКЛЮЧАТЕЛЬ .....	1-4	Осторожное обращение с бутылками чернил .....	1-12
Световой индикатор .....	1-5	Установка бутылок с чернилами .....	1-13
Панель управления .....	1-6	О материалах .....	1-17
Печатный стол.....	1-8	Возможные размеры материалов.....	1-17
Позиции штифтов .....	1-8	Замечания по обращению с материалами.....	1-17
Использование стола.....	1-10	Режим меню .....	1-18



# Установка принтера

## Где установить принтер

Освободите достаточно места перед установкой принтера.

Выбор места для установки осуществляется исходя из размеров принтера, и дополнительного пространства, необходимого для работы оператора.

Модель	UJF-3042MkII	UJF-3042MkII EX	UJF-6042MkII
Ширина	1355 мм		1665 мм
Глубина	1290 мм		
Высота с бутылками	936 мм		
	с отдельным столом 1567 мм		
Общий Вес	Около 135 кг		Около 150 кг
	с отдельным столом Около 170 кг		Около 185 кг

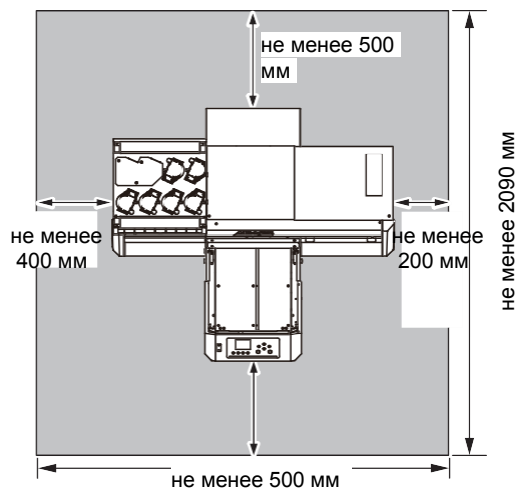

UJF-3042MkII/3042MkIIEX: Не менее 1955 мм  
UJF-6042MkII: не менее 2265 мм

## Перемещение принтера

Передвигайте принтер по поверхности, не содержащей порогов и ступеней, в соответствии с нижеприведенной инструкцией.



- При перемещении принтера не прикладывайте к нему значительных усилий.
- При перемещении принтера держите его максимально горизонтально. Не перемещайте принтер повернув набор. Это выведет принтер из строя.
- Рекомендуемый стол для принтера имеет регулируемые опоры. Перед включением принтера убедитесь, что опоры принтера зафиксированы. Если опоры не зафиксированы, принтер может качаться во время работы.

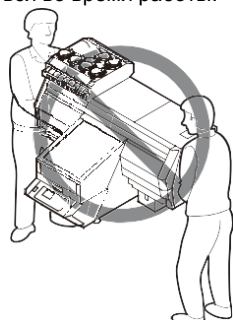

- Перед перемещением принтера установите транспортировочные держатели. (в двух местах)

Вставьте держатели в принтер и зафиксируйте винтами.

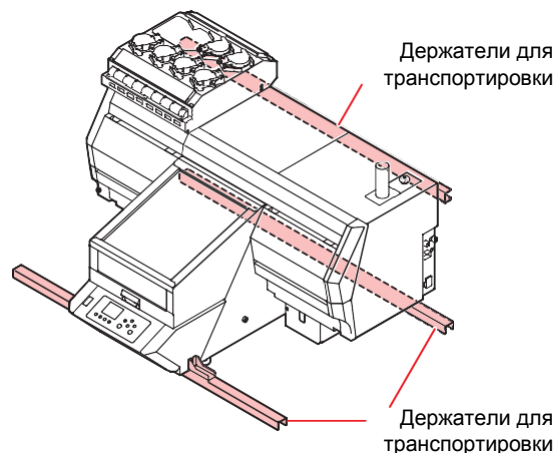

- Для безопасности, работайте как минимум четвером.

При перемещении не давите на крышку, т.к. это может деформировать ее. Перемещайте принтер держась за держатели.

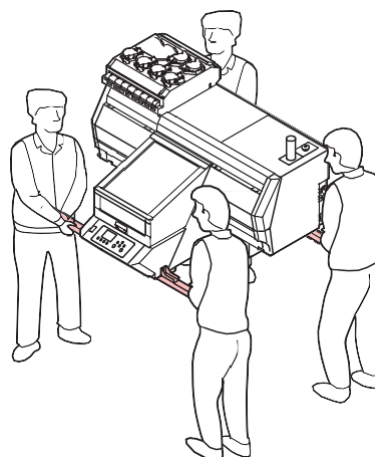



# Конфигурация и функционал

Место для бутылок чернил ( P.1-12)

Место для бутылок чернил. ( P.1-12)

## Отсек обслуживания

Откройте во время обслуживания.

## Кнопка питания

Включайте/выключайте принтер этой кнопкой. ( P.2-3)



## Панель управления ( P.1-6)

Содержит кнопки управления принтером и дисплей для отображения настроек и т.п.

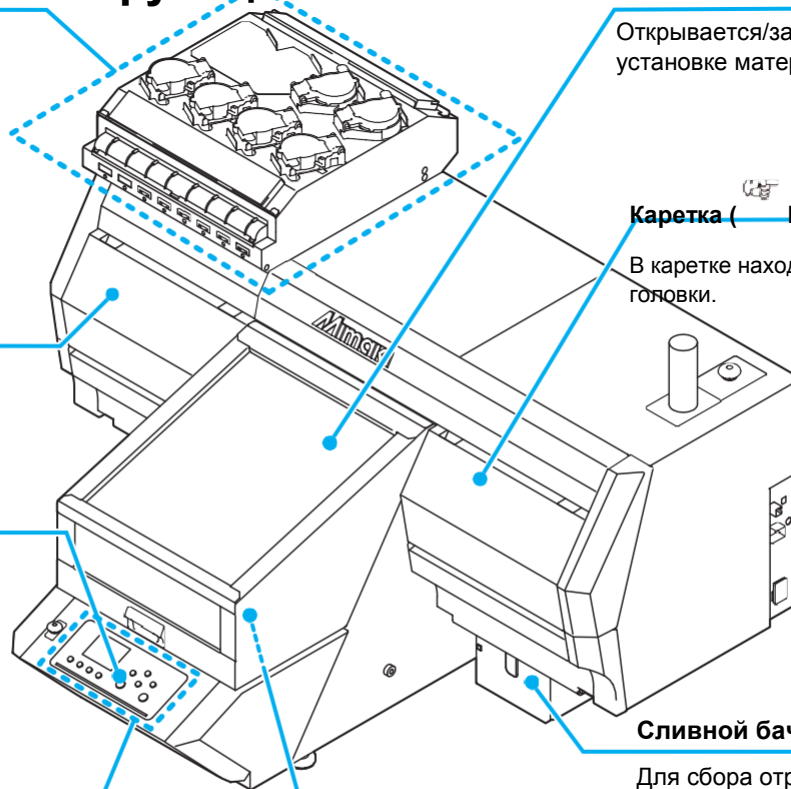

## Передняя крышка

Открывается/закрывается при установке материалов. \*1

## Каретка ( P.1-4)

В каретке находятся печатные головки.

## Сливной бачок

Для сбора отработанных чернил.

## Стол ( P.2-4)

На него устанавливаются материалы.

\*1: При открывании передней крышки каретка также останавливается.

## Вид сзади

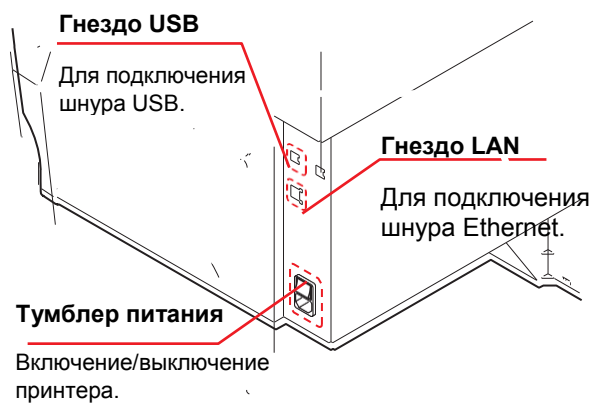

## Каретка

Каретка содержит печатные головки, блок УФ ламп и световой указатель.

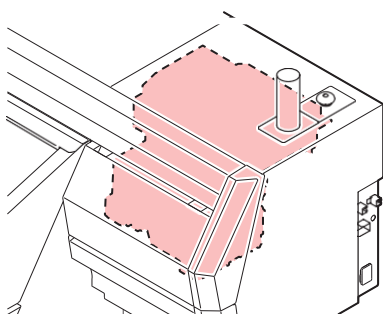

- Не смотрите на УФ излучение без защитных очков даже через переднюю крышку. Излучение может быть очень ярким при определенных условиях печати.
- Используйте защитные очки из комплекта.

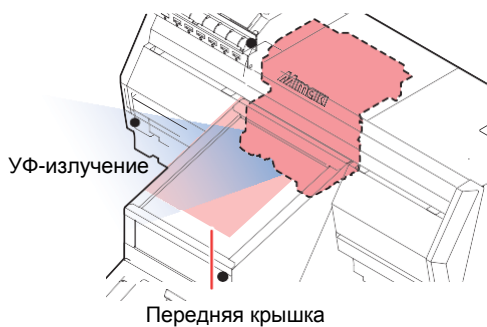

## АВАРИЙНЫЙ ВЫКЛЮЧАТЕЛЬ

Один аварийный выключатель расположен на передней панели, второй на задней части справа верхней панели.

Для аварийного останова принтера нажмите кнопку.

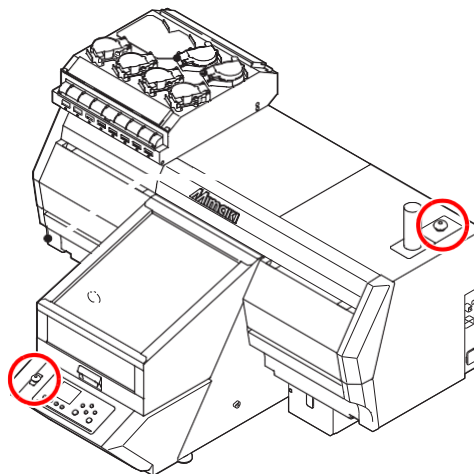

- Аварийный выключатель на 3042MkII опциональный.
- Для использования данной опции ее должен установить наш инженер. Опциональные аксессуары не могут устанавливаться пользователем.

**(Important!)** После останова принтера аварийным выключателем, выполните следующие действия:

- (1) Выньте шнур питания из розетки.
- (2) После устранения неисправности поднимите (или поверните) аварийный выключатель.
- (3) Вставьте вилку питания в розетку.

## Световой индикатор

Световой индикатор показывает статус принтера тремя цветами.



- Световой индикатор на 3042MkII опциональный.
- Для использования данной опции ее должен установить наш инженер. Опциональные аксессуары не могут устанавливаться пользователем.

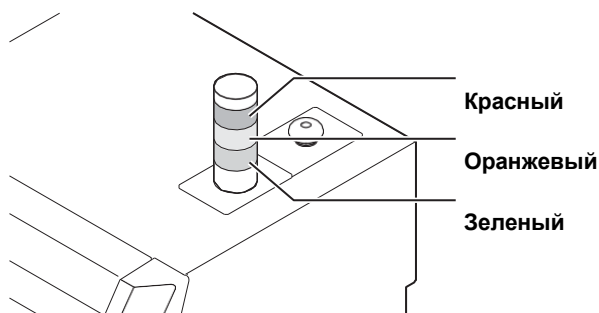

статус принтера	Состояние		
	Зеленый	Оранжевый	Красный
LOCAL	-	-	-
REMOTE (печать)	моргает	-	-
REMOTE (без печати)	горит	-	-
Специфическая ошибка *1 произошла в локальном режиме.	-	моргает	-
Специфическая ошибка произошла во время печати.	моргает	моргает	-
Специфическая ошибка произошла в режиме REMOTE.	горит	моргает	-
Критическая неисправность или ошибка (например, открывание крышки).	-	-	горит

\*1. Неисправность, которая может быть устранена пользователем. (Например, заканчиваются чернила, необходимо опорожнить сливной бачок, почистить вайпер и т.п.)



- **Никогда не разбирайте и не переоборудуйте принтер или световой индикатор.** Разборка или переоборудование может привести к выходу принтера из строя.
- Использование устройства в нестандартных условиях (когда из него идет дым или неприятный запах) может привести к пожару или поражению электрическим током. Немедленно выключите принтер и выньте шнур питания из розетки. Убедитесь, что из принтера больше не идет дым, и свяжитесь с сервисной службой.
- Не пытайтесь починить принтер самостоятельно, т.к. это может быть опасно.

## Панель управления

Используйте панель управления для установки параметров и управления принтером.

**SEL** кнопка  
Изменяет назначение функционирования кнопок

**FUNC1 / FUNC2 / FUNC3** кно  
Используются для выполнения различных функций. Назначение кнопок меняется при каждом нажатии кнопки [SEL].

**Диспл**  
Отображает следующие параметры:

- Состояние принтера
- Статус чернил
- Функционал кнопок [FUNC1] - [FUNC3]

**Индикатор состояния**  
Отображает статус принтера (печать, ошибка и т.п.)

Состояние	Состояние принтера
ВЫКЛ	Нет данных для печати и нет ошибок.
Горит голубым	Включен режим REMOTE.
	Идет печать.
	В режиме теста: печать шаблона из памяти принтера.
Горит синим	Получены данные для печати. (LOCAL)
Моргает красным	Произошла ошибка.
Горит красным	Произошла ошибка. (SYSTEM HALT)

**Джойстик**

Используется для сдвига каретки или материала в локальном режиме. Также используются для выбора режимов печати.

**END/POWER** кно  
пка  
Отменяет введенное значение или возвращает на предыдущий уровень меню. Также включает/выключает

**ENTER** кнопка  
Сохраняет введенное значение или переходит на следующий уровень меню.

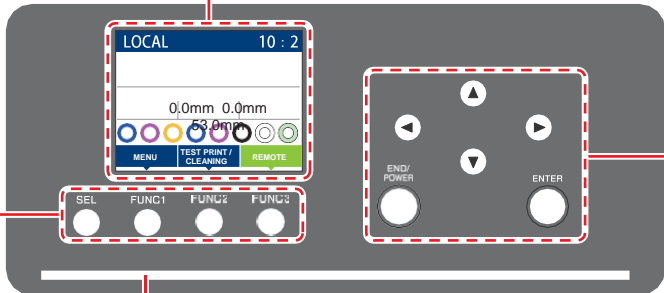

- Кнопка [ENTER] горит синим когда питание принтера включено и не горит когда питание принтера выключено.
- Автоматическое обслуживание запустится даже если принтер выключен (☞ P.4-15)
- Не выключайте основной тумблер (☞ P.1-4).











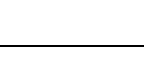
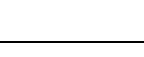

### \*1 : Статус чернил

Статус чернил (остаток, ошибка и т.п.) отображается значками. Значки описываются ниже.

Значок	Содержание																				
	<p>Отображает один из девяти уровней остатка чернил в соответствующем слоте. Остаток уменьшается по часовой стрелке.</p> <table border="1" style="width: 100%; text-align: center; border-collapse: collapse;"> <tr> <td></td> <td></td> <td></td> <td></td> <td></td> <td></td> <td></td> <td></td> <td></td> <td></td> </tr> <tr> <td>макси MUM</td> <td>Около 1/8 израсходо</td> <td>Около 1/4 израсходо</td> <td>Около 3/8 израсходо</td> <td>Около 1/2 израсходо</td> <td>Около 5/8 израсходо</td> <td>Около 3/4 израсходо</td> <td>Около 7/8 израсходо</td> <td colspan="2">миниму M</td> </tr> </table>											макси MUM	Около 1/8 израсходо	Около 1/4 израсходо	Около 3/8 израсходо	Около 1/2 израсходо	Около 5/8 израсходо	Около 3/4 израсходо	Около 7/8 израсходо	миниму M	
макси MUM	Около 1/8 израсходо	Около 1/4 израсходо	Около 3/8 израсходо	Около 1/2 израсходо	Около 5/8 израсходо	Около 3/4 израсходо	Около 7/8 израсходо	миниму M													
	Закончились чернила или ошибка чернил.																				
	Срок годности чернил закончился или после окончания срока годности прошел месяц. Используйте как можно быстрее. По прошествии 2 месяцев с даты окончания срока годности чернила невозможно использовать.																				

**\*2 : Функционал кнопок [FUNC1] - [FUNC3]**

Функционал кнопок [FUNC1] - [FUNC3] описывается ниже.

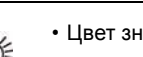
Значок	Содержание
	Отображает меню настроек принтера.
	Отображает функции обслуживания (печать теста, чистка и т.п.)
	Переключение в режим REMOTE для печати.
	Сброс данных печати.
	Приостановка печати и переход в режим LOCAL.
	Опускает стол.
	Поднимает стол.
	Переход на следующую страницу списка.
	Переход на предыдущую страницу списка.
	Подтверждение предупреждающих сообщений и т.п.
	Выключение или отмена параметров (например, выключение нагревателя).
	Присвоена настройка либо функция. Устанавливает настройку либо выполняет присвоенную функцию.
	Выбор/отмена элементов списка (например, выбор головок для чистки и т.п.)
	Включение или отключение вентилятора вакуума.
	Установка орджина.



- Цвет значков меняется в зависимости от статуса принтера.

Зеленый значок: Принтер в режиме REMOTE.  
Синий значок: Принтер в режиме LOCAL.

## О столе

Необходимо настраивать высоту стола в зависимости от толщины установленного материала. Спецификация столов разных моделей:

	Стол		
	UJF- 3042MkII	UJF- 3042MkII EX	UJF- 6042MkII
Допустимый вес материала *1	Не более 5 кг	Не более 5 кг	Не более 8 кг
Вакуум	Нет (опция)	Да	Да
Диапазон движения	0 - 53 мм		
Толщина материала	0 – 153 мм (6") (1) Диапазон движения 53 мм + (2) 50 мм проставки x 2 уровня = 100 мм		

\*1. При установке более тяжелого материала, стол деформируется и качество печати ухудшится.

### Позиции штифтов

Обычный и вакуумный столы имеют отверстия с резьбой M4 (UJF-3042MkII/UJF-3042MkII EX: 14 штук, UJF-6042/: 18 штук) в местах, показанных ниже.

#### • UJF-3042MkII

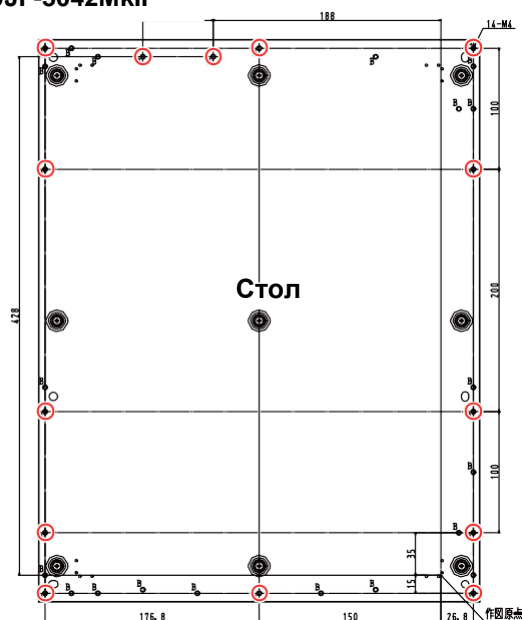

#### • UJF-3042MkII EX

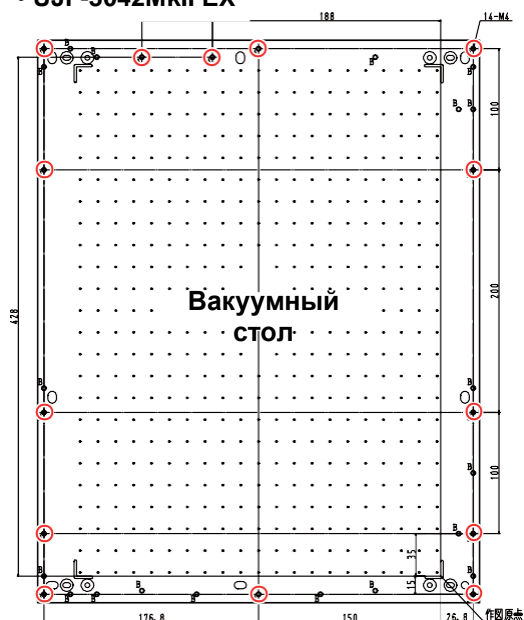

## • UJF- 6042MkII

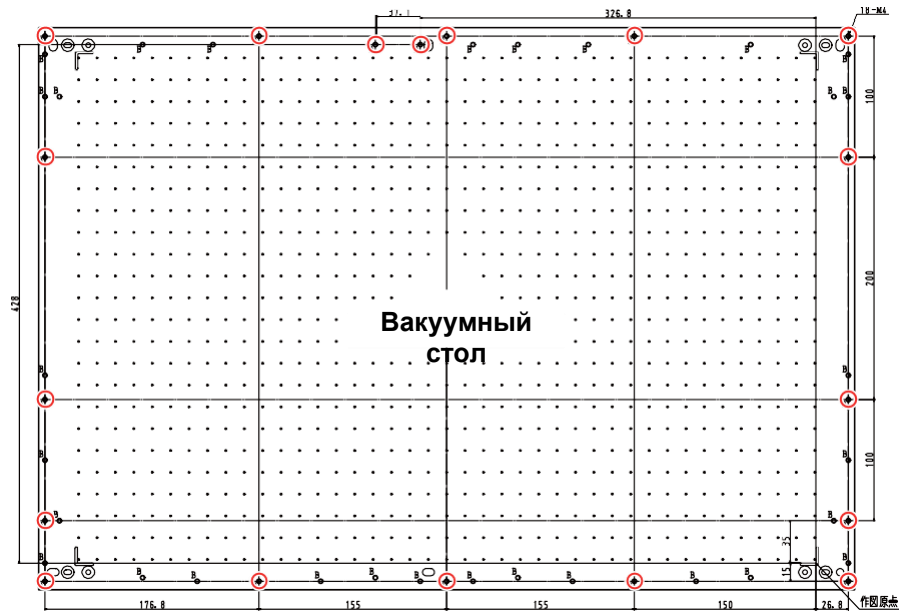
**Important!**

- В отверстия (○) вставляются штифты.
- Места других отверстий могут быть изменены без уведомления.
- Штифты не должны выступать за края стола.

## Использование стола

Используя штифты установите ширину макета A3 для UJF-3042MkII/ UJF-3042MkII EX, A2 (674 мм) для UJF-6042MkII и длину не более 464 мм.

При больших размерах стол не сможет двигаться.

### • UJF-3042MkII/UJF-3042MkII EX

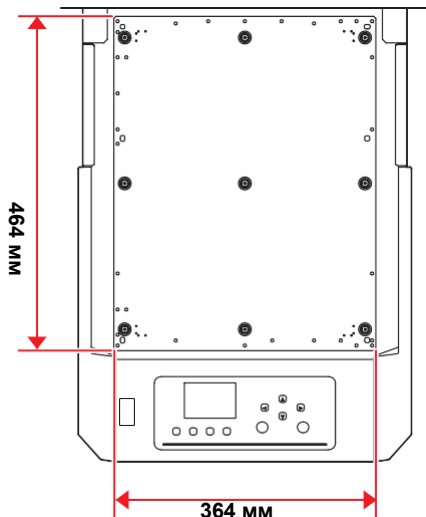

### • UJF-6042MkII

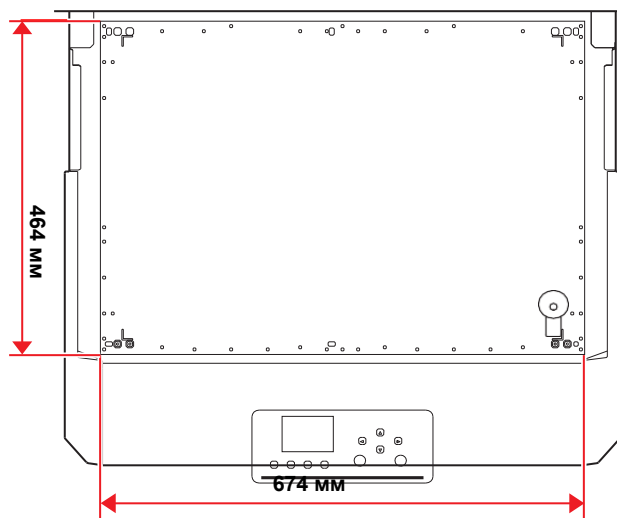

## Подключение проводов

### Подключение шнура USB 2.0



- Подготовьте шнур USB 2.0. (Шнур USB 2.0 не поставляется в комплекте с принтером.)
- Используемый РИП должен поддерживать интерфейс USB 2.0.
- Если в вашем компьютере отсутствует интерфейс USB 2.0, обратитесь к региональному дилеру.

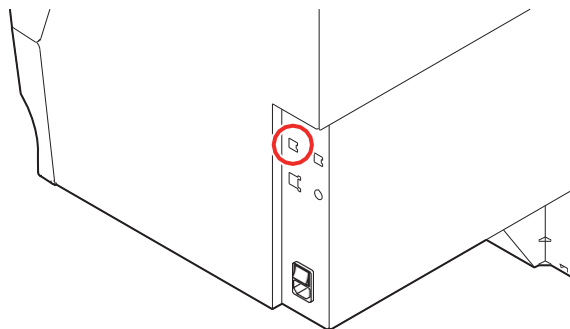

### Замечания по интерфейсу USB 2.0



- РИП должен поддерживать USB 2.0.

### ● Подключение двух и более принтеров UJF-3042MkII/3042MkII EX/ 6042MkII к одному компьютеру

При подключении двух и более принтеров UJF-3042MkII/3042MkII EX/ 6042MkII к одному компьютеру, компьютер может не распознать все принтеры UJF-3042MkII/3042MkII EX/6042MkII нормально.

Переподключите нераспознанный принтер UJF-3042MkII/3042MkII EX/6042MkII в другой доступный USB порт и посмотрите, распознается ли он. Если UJF-3042MkII/3042MkII EX/6042MkII не распознается после переподключения, используйте шнур USB 2.0 с репитером.

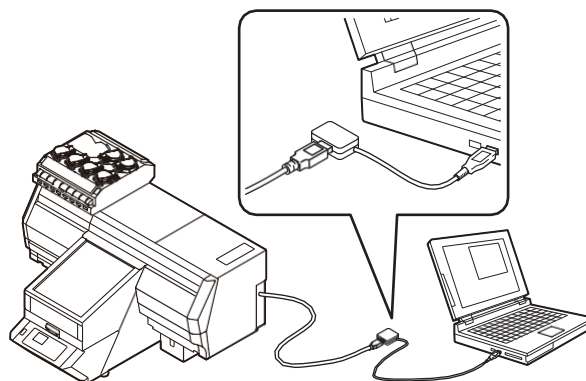



## Замечания по периферийным устройствам в режиме USB high speed

Если устройство (флешка или USB HDD) подключено к компьютеру в режиме USB high speed совместно с принтером UJF-3042MkII/UJF-3042MkII EX/6042MkII, оно может не распознаться компьютером.

Если UJF-3042MkII/6042MkII подключен к компьютеру совместно с внешним HDD по интерфейсу USB, скорость передачи данных на UJF-3042MkII/UJF-3042MkII EX/6042MkII может снизиться. Это может вызвать паузы каретки слева и справа во время печати.

## Извлечение USB флешек

Если USB флешка подключена к компьютеру совместно с принтером UJF-3042MkII/UJF-3042MkII EX/6042MkII, нажмите "Остановить" в окне "Безопасное удаление устройств" и следуйте инструкциям на экране.

Подключенная USB флешка может быть причиной [ERROR 10 COMMAND ERROR].

Перед печатью макетов скопируйте их на жесткий диск.

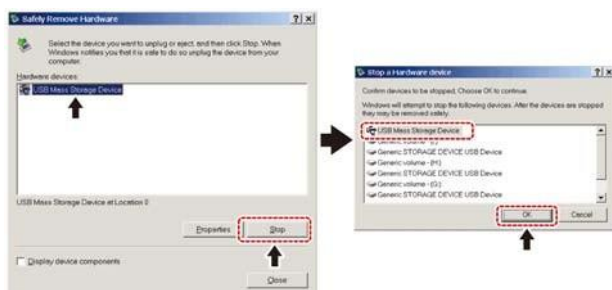

## Подключение шнура LAN.

При подключении шнура LAN следуйте указаниям:

- Important!** • Вставьте шнур LAN в гнездо до щелчка.
- Не подключайте/отключайте никакие провода во время передачи данных.

## Печать по сети

Для печати по сети требуется настроить сетевое окружение.

Если сетевое окружение сконфигурировано неправильно, печать может останавливаться.

- Используйте провода LAN категории 6 и выше.
- Используйте компьютер и концентраторы, поддерживающие 1000BASE-T.

- Important!** • Компьютер и принтер должны находиться в одной подсети.
- Невозможно подключиться через роутер.

## Подключение напрямую к принтеру

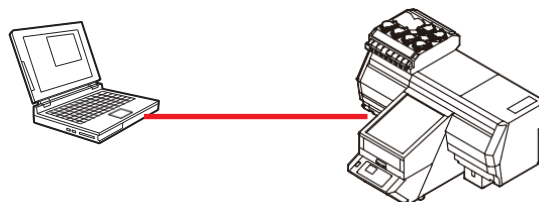

## Подключение через концентратор

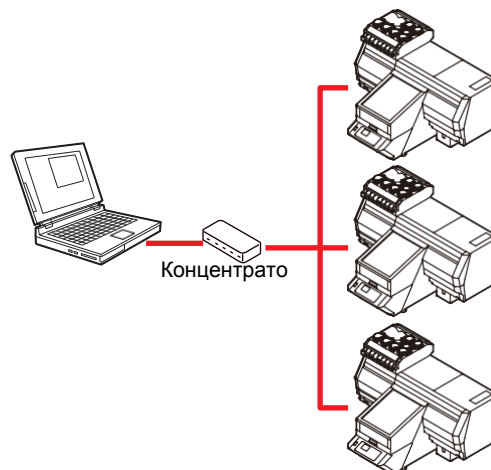

Устройство, подключенное к принтеру, должно поддерживать протокол 1000BASE-T.

После подключения проверьте следующее.

- (1) Проверьте дисплей принтера.
  - В локальном режиме несколько раз нажмите [Enter] для отображения экрана с информацией о принтере.
- (2) Проверьте зеленый индикатор на гнезде LAN.
  - После включения принтера, индикаторы гнезда LAN показывают состояние.

Цвет	Горит?	Состояни
	ВКЛ	Подключение к <1000BASE-T>
	ВЫКЛ	Подключение без <1000BASE-T>
	ВКЛ	Связь установлена
	Моргает	Получение данных
	ВЫКЛ	Связь разорвана

**Important!**

- Если горит или моргает только желтый индикатор, режим 1000Mbps не работает. Проверьте оборудование и подключенные провода.

## Подключение шнура питания



- Используйте шнур питания из комплекта.
- Розетка, в которую подключается принтер, должна быть заземлена, во избежание поражения
- Избегайте повреждения либо обрыва силового провода. Помещение тяжелого предмета на силовой провод, либо его растягивание или нагрев могут привести к возгоранию или поражению электрическим током.

## О бутылках чернил

С левой стороны принтера расположены 8 (6 для 3042 MkII) бутылок чернил.

### Возможные типы чернил

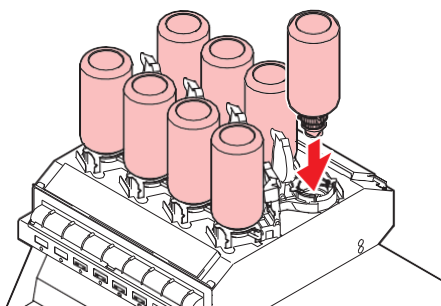

Тип чернил	Цвет
	Magenta
	Cyan
	Yellow
	Black
	White
	Лак
	Прайме
	Light cyan (только для 3042MkII EX/ 6042MkII)
	Light magenta (только для 3042MkII EX/6042MkII)
Промывочная жидкость *1	

\*1. Используется для промывки головок.

Цвета отображаются на дисплее так:

Дисплей	Цвет	Дисплей	Цвет	Дисплей	Цвет
M	Magenta	K	Black	P	Праймер
C	Cyan	W	Белый	Lc	Light cyan
Y	Yellow	CL	Лак	Lm	Light magenta

### Предостережения по установке бутылок

При установке бутылки с чернилами, обратите внимание на следующее:



- Проверьте номер слота и вставьте бутылку соответствующего цвета чернил.
- Надежно вставьте бутылку в слот. Однако, вставляйте и доставайте бутылку аккуратно.
- Вставьте чип в соответствующий слот СНПЧ.

### Осторожное обращение с бутылками чернил

- При попадании чернил в глаза, немедленно промойте их большим количеством чистой воды в течение минимум 15 минут. Также постарайтесь полностью смыть чернила. Как можно скорее проконсультируйтесь с врачом.
- Используйте оригинальные бутылки чернил. Принтер распознает оригинальные бутылки чернил. При использовании неоригинальных бутылок чернил вы лишаетесь гарантии даже в гарантийный период.
- Храните бутылки на высоте не более 1 м от пола. В противном случае, при падении бутылки может произойти протекание чернил.
- При перемещении бутылок чернил из холодного в теплое помещение, дайте им отстояться при комнатной температуре не менее 3 часов.
- Храните бутылки чернил в прохладном темном месте.
- Храните бутылки с чернилами и сливной бачок в месте, недоступном детям.
- Некоторые компоненты чернил (фотоинициатор) токсичны. Избегайте пролива чернил в систему водопровода или канализации.
- Перед использованием чернил ознакомьтесь с сертификатом безопасности (MSDS).
- Утилизируйте чернила как промышленные отходы.
- Сильно не трясите бутылки чернил. Это

может привести к протеканию чернил из бутылок.

- Никогда не перезаправляйте бутылки с чернилами. Это может вызвать проблемы. МИМАКИ не несет ответственности за любые повреждения, связанные с перезаправлением бутылок.
- Не трогайте контакты чипа. Это может повредить чип.
- Со временем форма бутылки может измениться, как показано на рисунке справа. Это нормально, и никак не влияет на работу принтера.

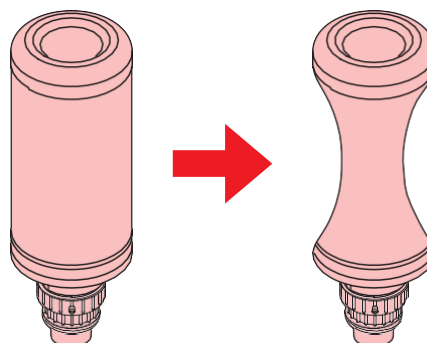

# Установка бутылок чернил

## 1 Достаньте бутылку чернил и осторожно взболтайте ее не менее 20 раз.

• Для предотвращения протекания чернил во время взбалтывания, используйте перчатки и закройте крышку банки сложенным бумажным полотенцем. Затем аккуратно взболтайте не менее 20 раз.

- Перед взбалтыванием убедитесь, что крышка надежно закрыта.
- Слишком сильное взбалтывание может привести к протеканию. Поэтому, делайте это аккуратно.
- Если в бутылке мало чернил, они хуже взбалтываются. Переверните бутылку вертикально.

Накройте бумажным полотенцем и медленно взболтайте

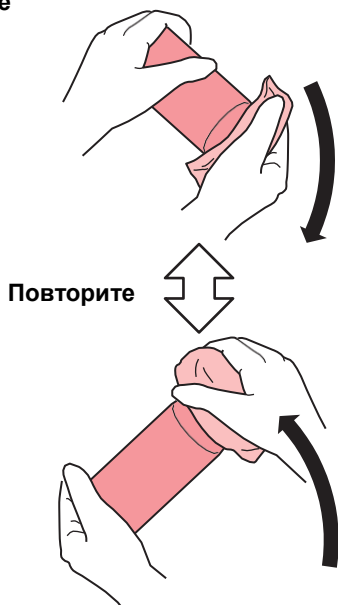

## 2 Снимите крышку с бутылки.

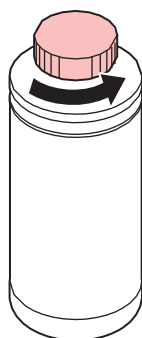

Important!

- После снятия крышки, если на горлышке бутылки имеется защитная мембрана, нарежьте ее офисным ножом. Надрезая мембрану, сделайте четыре надреза и загните створки внутрь бутылки как показано на рисунке ниже.
- Полностью загните створки внутрь бутылки. Если не загнуть створки, могут возникнуть проблемы с подачей чернил.

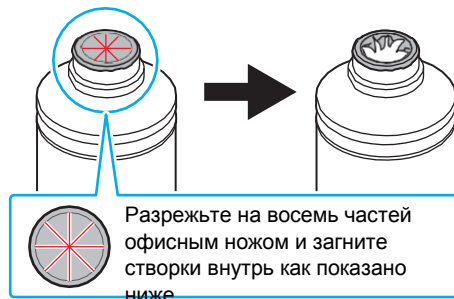

## 3 Оденьте специальную крышку на бутылку. (1) Оденьте специальную крышку на бутылку.

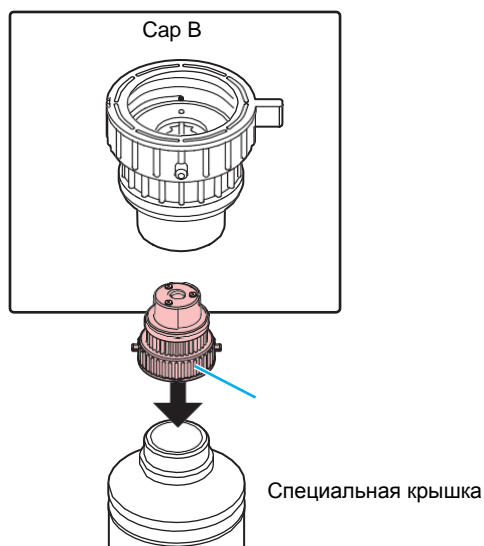

(2) Зафиксируйте специальную крышку закруткой.

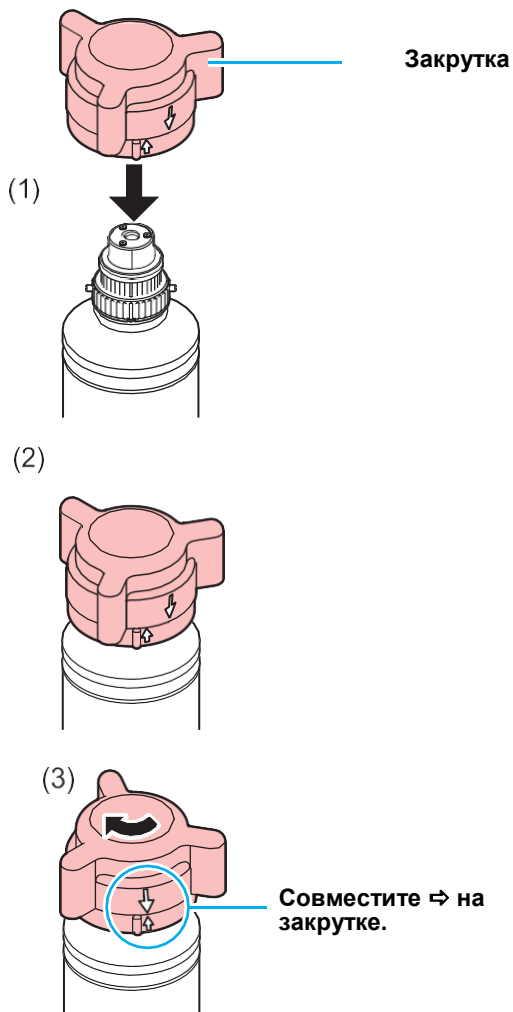

- Затяните, пока стрелки на закрутке не совпадут.
- Не затягивайте так обычную крышку

(3) Переверните бутылку и убедитесь, что она не протекает.

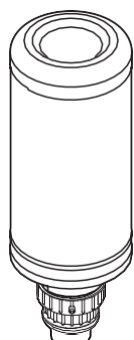

- Не оставляйте бутылку со специальной крышкой надолго под воздействием прямых солнечных лучей. Это может привести к отверждению чернил в бутылке.

4

**Установите бутылку чернил в слот.**

- Установите бутылку чернил предварительно сдвинув рычаг вправо.



- Никогда не крутите бутылку после установки в слот. Это может привести к протечке чернил.

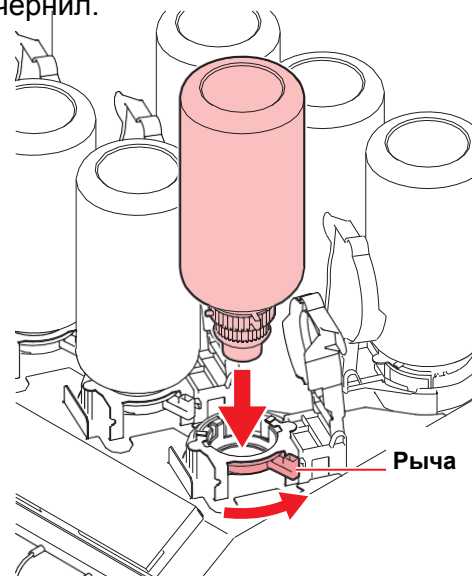

5

**Сдвиньте рычаг чернильного слота влево до упора.**

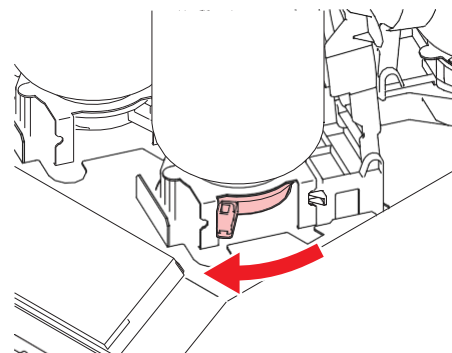

6

**Вставьте чип.**

- Вставьте чип контактами вверх. Вставление не той стороной может повредить чип.
- Не трогайте контакты чипа. Это может привести к загрязнению контактов или повреждению чипа.
- Подробнее порядок установки бутылок см. в Р.6-4.

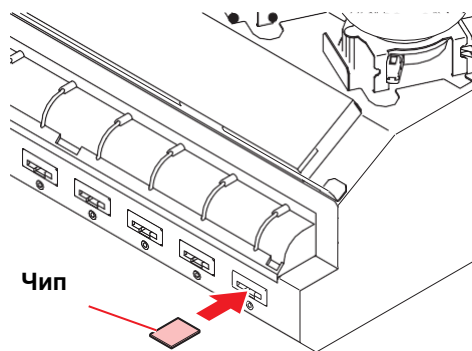

**Important!****О чипах**

- Чип содержит информацию о цвете чернил, остатке, сроке годности и т.п. При установке бутылки чернил, не забудьте также установить чип, идущий в комплекте с бутылкой чернил.
- Если не установить чип или установить не тот чип, при печати могут возникнуть проблемы.
- Метка, обозначающая цвет, нанесена на чип.

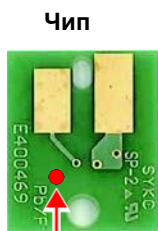
**Чип**

Позиция метки

**Цвет чернил и метки**

Цвет	Маркировка
Black	● (одна черная точка)
Сюан	● (одна синяя точка)
Magenta	● (одна красная точка)
Yellow	● (одна желтая точка)
White	○ (одна белая точка)
Лак	○○ (две белые точки)
Праймер	○○○ (три белые точки)
Light cyan	●● (две синие точки)
Light magenta	●● (две красные точки)

**Замените бутылку чернил****Important!**

- Используйте защитные очки.

При отображении [INK END] или [INK NEAR END] выполните следующее.

**● Если отображается [INK END]****1**

**Сдвиньте рычаг чернильного слота влево до упора.**

**Important!**

- Никогда не крутите бутылку после установки в слот. Это может привести к протечке чернил.

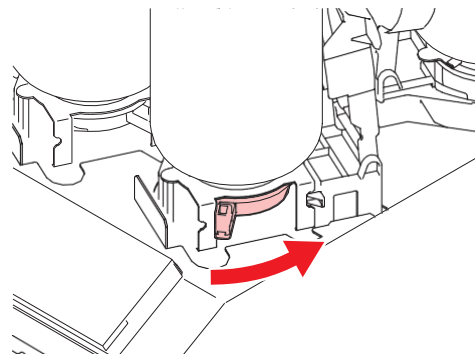
**2**

**Поднимите бутылку чернил строго вертикально.**

**Important!**

- При доставании бутылки из слота убедитесь, что светозащитная крышка закрылась. Если она не закрылась, закройте ее вручную. Открытая крышка может привести к отверждению чернил.
- Убедитесь, что чернила не протекают из бутылки.

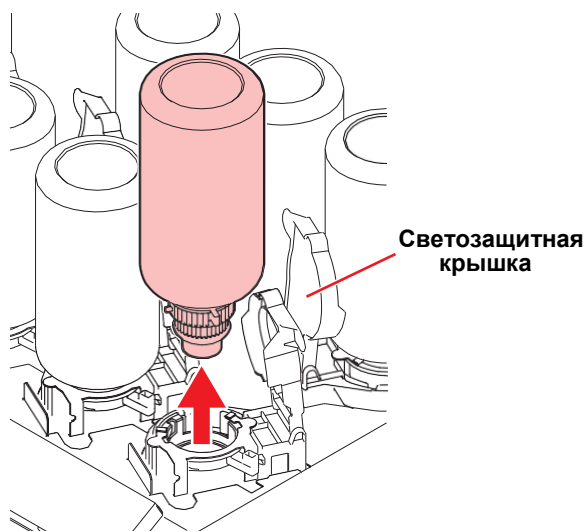

**3**

Удалите остатки чернил губкой.

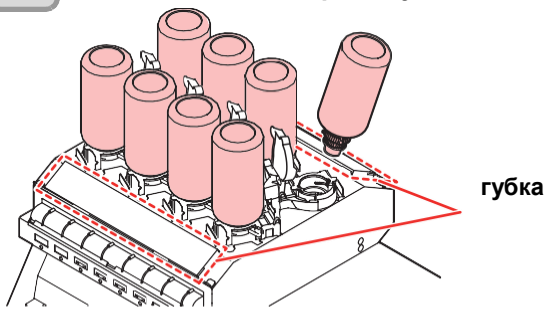

**4**

Вытрите чернила на крышке.

(1) Переверните бутылку крышкой вверх и протрите остатки чернил бумажным полотенцем.



**5**

Снимите крышку с использованной бутылки.

• Если крышка не снимается, воспользуйтесь закруткой.

**6**

См. P.1-13 “Setting ink bottles” об установке новой бутылки чернил.

**Important!**

• Не оставляйте бутылку со специальной крышкой надолго под воздействием прямых солнечных лучей. Это может привести к отверждению чернил в бутылке.

● Если отображается [INK NEAR END]

Осталось мало чернил. Рекомендуется скорее заменить бутылку чернил, т.к. чернила могут закончиться во время печати.

Нажатием кнопки **ENTER** в режиме LOCAL возможно проверить бутылки, подлежащие замене. (P.3-31)

**Если защитная крышка отвалилась**

Если светозащитная крышка отвалилась, чернила могут отвердиться от света. В данном случае выполните следующие действия.

**1**

Вставьте выступ на крышке в отверстие чернильного слота.

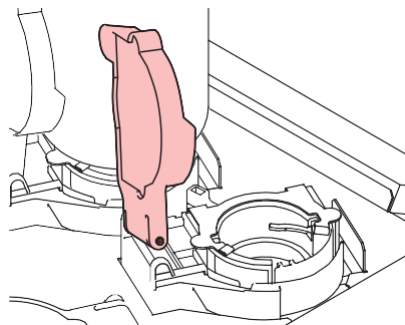

**2**

Опустите второй край крышки так, чтобы второй выступ встал в отверстие слота.

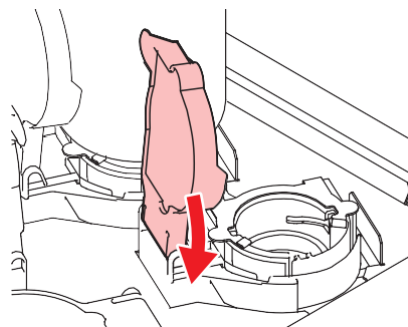
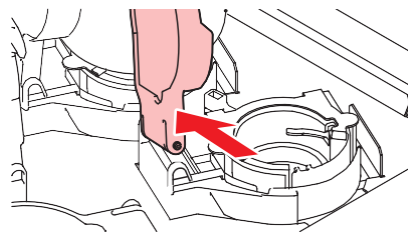



## О сроке годности

Чернила имеют ограниченный срок годности. После окончания срока годности возможно использовать бутылку в течение двух месяцев при условии, что она вставлена в принтер до окончания срока годности.

Если бутылку нельзя использовать, на дисплее появится предупреждение. Замените на новую.

Прим.) Если срок годности апрель 2016  
 май : Возможно  
 июнь: Возможно (горит желтым)  
 июль: Невозможно (мигает красным)

## О [ink end] и [ink near end]

Если в бутылке осталось мало чернил, на дисплее отобразится "INK NEAR END". Рекомендуется как можно скорее заменить бутылку чернил.

Если в бутылке не осталось чернил, на дисплее отобразится "INK END". Замените бутылку на новую.

## Индикаторы чернил

Состояние бутылок чернил можно отслеживать по индикаторам под ними.

Индикаторы чернил

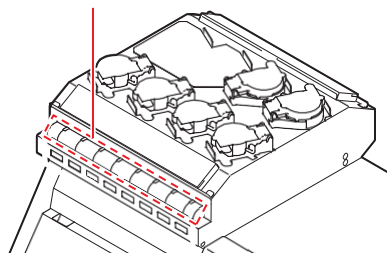

Состояние индикатора	Описание
Горит синим	Нет ошибки (чернила подаются)
Выкл	Нет ошибок
Горит или моргает желтым	Произошла следующая ошибка. <ul style="list-style-type: none"> <li>• Заканчиваются чернила</li> <li>• Окончание срока годности (один месяц)</li> </ul>
Моргает красным	Окончание срока годности (два месяца)
Горит красным	Произошла следующая ошибка. <ul style="list-style-type: none"> <li>• Закончились чернила</li> <li>• Не вставлен чип</li> <li>• Другие ошибки (P.5-6)</li> </ul>

## О материалах

Ниже описываются размеры материалов, которые возможно использовать в принтере.

### Возможные размеры материалов

	3042MkII/ 3042MkII EX	6042MkII
<b>Максимальная</b>	300 мм	610 мм
<b>Максимальная</b>	420 мм	420 мм
<b>Ширина зоны</b>	300 мм	610 мм
<b>Длина зоны печати</b>	420 мм	420 мм
<b>Толщина</b>	(1) + (2) = не более 153 мм (1) Диапазон движения 53 мм + (2) 50 мм проставки x 2 уровня =	
<b>Вес</b>	Не более 5 кг	Не более 8 кг

### Замечания по обращению с материалами

При работе с материалами обратите особое внимание на следующее.



- **Растяжение и усадка материала**  
Не используйте листовой материал сразу после вскрытия упаковки. Материал может растягиваться или усаживаться от условий помещения. Оставьте материал «привыкнуть» к условиям в помещении, в котором он будет печататься, не менее, чем на 30 минут.
- **Скручивание материала**  
Используйте ровные листовые материалы. При использовании листа с изогнутыми краями, края должны быть направлены вниз. Храните материалы, подверженные скручиванию, на подставке немного меньшего размера.
- **Другие предостережения**
  - c Не кладите никакие предметы на бумагу с покрытием. Некоторые бумаги могут изменить свой цвет.
  - d Не используйте скрученные листы, которые не выравниваются вакуумом либо сдвигаются при движении стола. Перед печатью закрепите материал малярным скотчем.
  - e Не используйте материалы, деформирующиеся при печати.

## Режим меню

В этом принтере три режима. Каждый режим описан ниже.

### ● Local

Локальный режим предназначен для подготовки к печати. Все кнопки доступны. Получение данных с компьютера возможно, однако, печать - нет.

В локальном режиме доступны следующие операции.

- (1) Установка ориджина и высоты стола джойстиком.
- (2) Выполнение печати теста дюз нажатием [FUNC2](TEST PRINT/CLEANING).
- (3) Выполнение чистки головок нажатием [FUNC2](TEST PRINT/CLEANING).
- (4) Выполнение настройки принтера нажатием [FUNC1](MENU).

### ● Режим меню

Нажмите [FUNC1](MENU) в локальном режиме для вызова меню функций.

В этом режиме можно изменять различные настройки или выполнять функции обслуживания.

### ● Remote

Удаленный режим для печати с компьютера.

Нажмите [FUNC3](REMOTE) во время печати чтобы приостановить печать и временно переключиться в локальный режим.

Нажмите [FUNC3](REMOTE) в локальном режиме чтобы переключиться в режим Remote.



# Глава 2 Основные операции



## Эта глава

описывает процедуры работы с чернилами, подготовки материалов и печати.

Порядок работы .....	2-2	Чистка головок в зависимости от	
Включение/выключение питания.....	2-3	результатов теста.....	2-8
Включение питания .....	2-3	Печать изображения с компьютера .....	2-9
Выключение питания.....	2-3	Запуск печати.....	2-9
Установка материала.....	2-4	Прерывание печати .....	2-9
Другой способ установки материала .....	2-6	Проверка получаемых данных	
Печать теста.....	2-7	или данных для печати. ....	2-10
Печать теста с шаблоном для белых чернил		Если отображается [! WORK High] .....	2-10
.....	2-8	Открытие крышки во время печати.....	2-10
Чистка головок.....	2-8		
О чистке головок.....	2-8		

## Порядок работы

1

Включение питания

См. “Включение питания” (  Р.2-3)

2

Установка материала

См. “Установка материала” (  Р.2-4)

3

Печать теста

См. “Печать теста” (  Р.2-7)

4

Чистка головок

См. “Чистка головок” (  Р.2-8)

5

Печать изображения с компьютера

См. “Печать изображения с компьютера” (  Р.2-)

6

Выключение питания

См. “Выключение питания” (  Р.2-3)

# Включение/выключение питания

## Включение питания

В данном принтере два выключателя питания:

### Тумблер питания :

Находится на боковой стороне принтера. Никогда не выключайте его.

### кнопка [END/POWER]:

Обычно, включает/выключает принтер.

Даже если принтер выключен кнопкой [END/POWER], функции автоматического обслуживания выполняются, если тумблер питания включен.

### 1 Включите тумблер питания.

- Переведите тумблер питания сбоку принтера в положение "I".

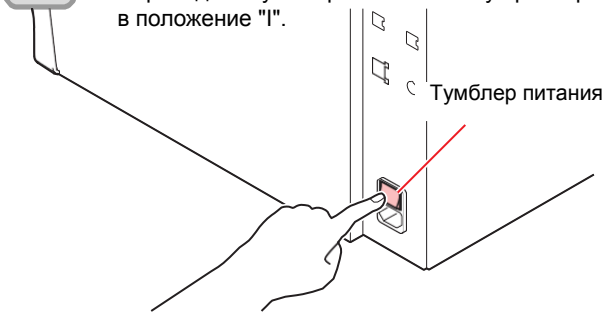

- После включения питания принтер отображает версию прошивки на дисплее и начинает процедуру инициализации.

### 2 Включите питание, нажав [END/POWER] кнопку.

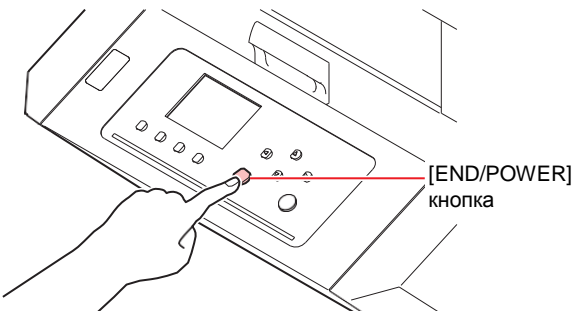

### 3 Включите питание компьютера.

**Important!**

- Включайте питание при закрытых передней и боковой крышках.
- Дюзы печатающих головок могут засориться если надолго выключить тумблер питания.

## Выключение питания

По окончании работы с принтером выключите его, нажав [END/POWER].

Перед выключением проверьте нижеследующее.

- Убедитесь, что принтер не получает данные с компьютера и что у него нет полученных данных
- Убедитесь, что каретка запаркована
- Ошибки не отображаются ( P.5-6 "Error messages")

### 1 Выключите питание компьютера.

### 2 Выключите питание долгим нажатием [END/POWER] кнопки.

- Не выключайте тумблер питания на правой стороне принтера.
- Для повторного использования принтера нажмите [END/POWER].

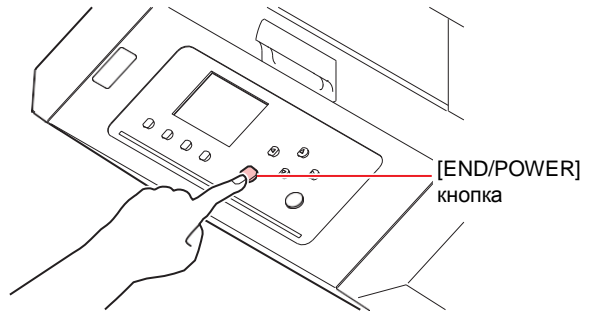

## Предостережения по выключению питания

### ● Не выключайте основной тумблер.

Если тумблер питания включен, принтер периодически включается для выполнения операций по циркуляции чернил.

Если тумблер питания выключен, периодическая циркуляция не выполняется, что может привести к засорению дюз головок.

### ● Держите переднюю и боковую крышку закрытыми.

Если крышка открыта, периодическая циркуляция чернил не выполняется.

### ● Перед выключением питания проверьте положение каретки.

Если выключение питания произошло в момент, когда каретка не запаркована, чернила в дюзах головок могут засохнуть.

В данном случае, включите питание принтера, проверьте, что каретка запарковалась и после этого выключите питание.

### ● Не выключайте питание во время печати

Каретка может находиться не на парковке.

### ● Перед выключением тумблера питания, для начала выключите принтер кнопкой [END/POWER].

Если необходимо выключить принтер для перемещения или устранения неисправности, выключите принтер долгим нажатием [END/POWER], убедитесь, что дисплей погас, и только после этого выключите тумблер питания.

## Установка материала



- Края материала могут закручиваться при нагревании. Надежно зафиксируйте материал малярным скотчем.

### 1 Установка толщины материала.

- (1) Нажмите [FUNC1] (MENU) → [▼] (1 раз) → [ENTER] в режиме LOCAL.
- (2) Выберите "MEDIA THICKNESS", и нажмите [ENTER].
- (3) Нажмите [▲][▼] для установки толщины материала, затем нажмите [ENTER].



- При использовании проставок, введите ее высоту + толщину материала.
- Расположите материал так, чтобы давление на стол было равномерным.

### Установка высоты стола

При изменении высоты стола толщина материала также меняется.

### 1 Нажмите [FUNC1] (MENU) → [▼] → [ENTER] в режиме LOCAL.

- Отобразится меню HEAD HEIGHT.

### 2 Нажмите [▲][▼] для выбора "TABLE HEIGHT", затем нажмите [ENTER].

### 3 Нажмите [▲][▼] для установки высоты стола, затем нажмите [ENTER].

Возможные значения: 0.0 - 153.0 мм

- Вводимое значение зависит от количества установленных проставок.



### 4 Нажмите [END/POWER] несколько раз чтобы завершить установку.

## Изменение высоты стола

Измените высоту стола в зависимости от толщины материала.

Рабочая	Не более	53 - 103 мм	103 - 153 мм
Проставки	2 штуки 100 мм	1 штука 50 мм	нет

Возможно изменять высоту стола изменяя количество установленных проставок.

В новом принтере проставки не установлены. Высота стола по умолчанию "100 мм". В этом разделе описывается изменение высоты стола на "50 мм".

**Выключите питание долгим нажатием кнопки.**

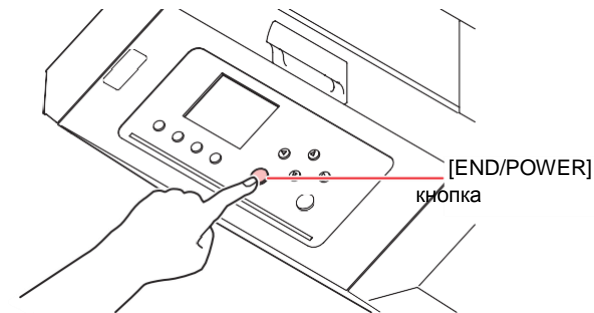

- 2** Отсоедините разъем вентилятора вакуума под столом. (При использовании UJF-3042MkII EX/UJF-6042MkII или вакуумного стола)



- 3** Поднимите и снимите стол.

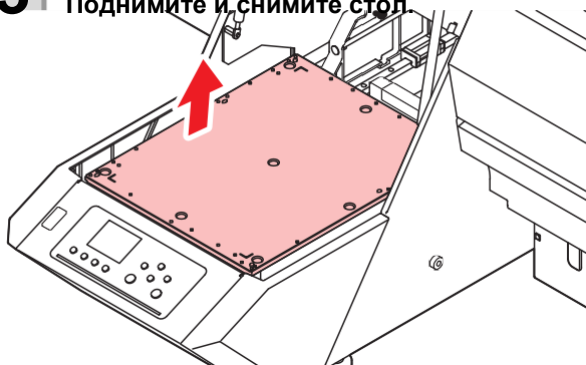

- 4** Установите проставки.

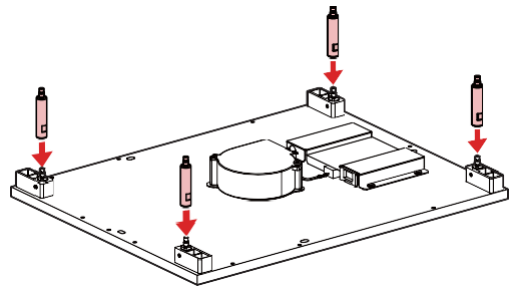

- 5** Установите собранный стол в принтер.

- (1) Установите стол в начальное положение.
- (2) Подключите разъем вентилятора вакуума. (только UJF-3042MkII EX/UJF-6042MkII)
- (3) Включите принтер.

**Important!**

• При установке стола обратите внимание на его ориентацию.

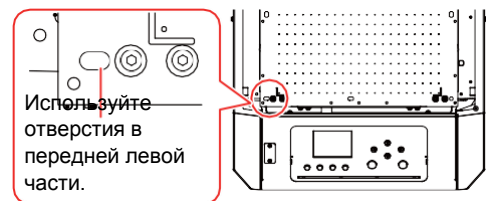

- 6** Нажмите **FUNC1** (MENU) в режиме LOCAL.

- 7** Press **▲ ▼** для выбора "HEAD HEIGHT", затем нажмите **ENTER**.

- 8** Нажмите **▲ ▼** для выбора "TABLE SPACER", затем нажмите **ENTER**.

- 9** Нажмите **▲ ▼** для выбора значения, затем нажмите **ENTER**.

• Возможные значения: 0 мм / 50 мм / 100 мм

- 10** Нажмите **END/POWER** несколько раз для завершения установки.

## Изменение ориджина

Позиция ориджина может быть изменена кнопками джойстика [▲][▼][◀][▶].



- Также ее можно изменить из "ORIGIN SETUP MENU". (См. P.3-4)

Изменение кнопками стрелок

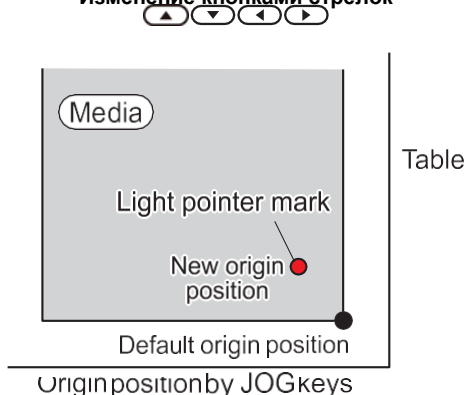

### 1 Нажмите в локальном режиме.

- Включится режим изменения ориджина
- Световой индикатор начальной точки загорится.

### 2 Двигайте световой индикатор нажимая .

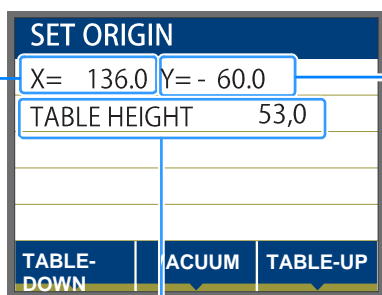

Позиция ориджина (по оси X)

Позиция ориджина (высота)

Позиция ориджина (по оси Y)

- Сдвиньте световой указатель к позиции нового ориджина.

### 3 Нажмите для подтверждения установки ориджина.

- Ориджин изменен.



- Высота стола также изменяется соответственно. Настройте высоту стола кнопками [FUNC1] (вниз) и [FUNC3] (вверх) соответственно.
- Настройки ориджина, установленные джойстиком, сбрасываются при выключении питания.
- Настройки высоты стола остаются даже при выключении питания.

## Другой способ установки материала

Для удобства установки материала можно опустить стол.

### 1 Нажмите (MENU) в режиме LOCAL.

- Отобразится "WORK SET".
- Стол опустится вниз.

### 2 Установите материал вдоль L-образной метки (граница печати) в правом углу стола.

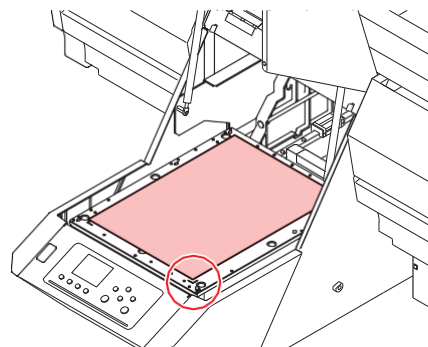

- Для изменения ориджина печати ознакомьтесь с данной страницей.. ( P.2-6 "Изменение ориджина")
- Для использования инструмента, установите его в отверстия (глубиной 8.0 мм) по углам стола.

### 3 Нажмите .

- Стол поднимется в положение печати.

## О включении вакуума

Вакуум используется для фиксации материала на столе. (Только для UJF-3042MkII EX/UJF- 6042MkII)



- Работу вакуума можно настраивать. См. подробности P.3-12 "Setting of FAN MODE."
- При изменении "Fan mode" в режим

"Manual", включайте/выключайте вакуум нажимая [SEL] и [FUNC1](VACCUM).

## Тест печати

Напечатайте тестовый шаблон в заданном направлении чтобы убедиться, что дюзы в порядке (не искривлены или засорены).



• При использовании белых чернил или лака используйте прозрачную пленку.

### Проверьте перед печатью теста

- Материал установлен? (☞ P.2-4)
- Ориджин установлен? (☞ P.2-6)
- Высота стола настроена? (☞ P.2-4)

**1** Нажмите **FUNC2** (TEST PRINT/CLEANING) в локальном режиме, затем нажмите **ENTER**.

• Отобразится меню TEST PRINT.

**2** Нажмите **▲** **▼** для выбора направления печати, затем нажмите **ENTER**.

- Если замена дюзов не включена, начнется печать теста в выбранном направлении.
- SCAN DIR: Печать в направлении движения каретки.
- FEED DIR: Печать в направлении движения стола.



- Если замена дюзов включена, нажмите **▲**/**▼** для выбора ON/ OFF, затем нажмите **ENTER**.  
ON : Печать теста с заменой дюзов.  
OFF : Печать теста без замены дюзов.

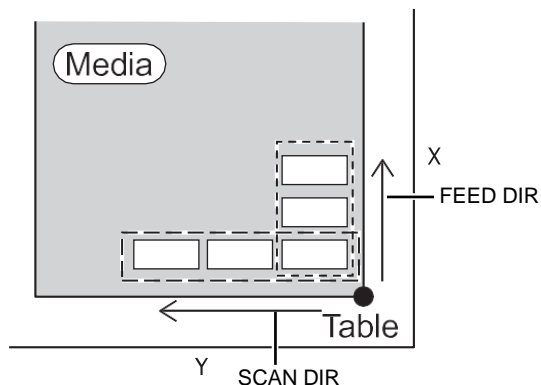

- Если головка не нагрета до нужной температуры, появится соответствующее предупреждение. В таком случае печать не допускается. Печать может быть начата после пропадания сообщения.

## 3 Проверка результата печати.

- Если результат хороший, закончите операцию. (☞ P.2-9)
- Если результат плохой, выполните чистку головок. (☞ P.2-8)

Хороший результат	
	Плохой результат
Пропуски дюзов	
	Много пропусков.
Отсутствие дюзов	
	Пропуски линий.
Искривление	
	Расстояние между линиями неравномерное или линии наслаиваются.

## Печать тестового шаблона для белых чернил

Проверить будет проще, если напечатать цветную подложку для белых чернил.

**1** Нажмите **FUNC2** (TEST PRINT/CLEANING), затем нажмите **ENTER** в режиме LOCAL.  
• Отобразится меню TEST PRINT.

**2** Нажмите **▲** **▼** для выбора "SpotColor Check".

**3** Нажмите **ENTER**.  
• Напечатайте тестовый шаблон в следующем порядке.

- (1) Напечатайте цветную подложку.
- (2) Напечатайте тест белого на цветной подложке.

**4** Проверьте отпечатанный шаблон.  
• Если результат хороший, закончите операцию.  
• Если результат плохой, выполните чистку головок. (P.2-8)

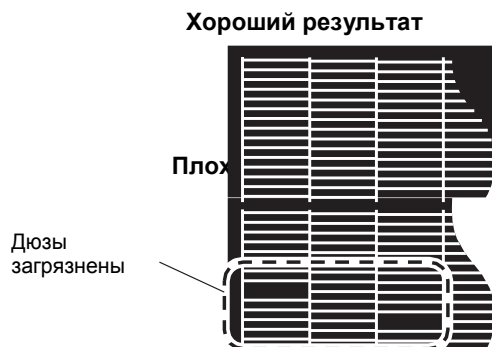

## Чистка головок

### О ЧИСТКЕ ГОЛОВОК

Проверьте шаблон и выполните чистку в зависимости от результата.

Выберите один из четырех типов:

**NORMAL** : При пропуске нескольких линий

**SOFT** : Когда требуется только протирка (линии кривые)

**HARD** : Когда плохое качество печати не улучшается чистками NORMAL и SOFT.

**ULTRA** : Когда плохое качество печати не улучшается даже чисткой HARD.

### Чистка головок в зависимости от результатов теста

Чистка головок бывает четырех типов. Выберите нужный по результатам теста.

**1** Нажмите **FUNC2** (TEST PRINT/CLEANING) → **▼** → **ENTER** в режиме LOCAL.  
• Отобразится меню CLEANING.

**2** Нажмите **▲** **▼** для выбора типа чистки.

**3** Нажмите **ENTER**.

**4** Нажмите **▲** **▼** для выбора головок для чистки, затем нажмите **FUNC2** (✓).

- После выбора головки, нажмите [FUNC2] чтобы поставить галочку. Чиститься будут головки, у которых стоят галочки.
- Чтобы чистить головки 1 и 2, поставьте галочки у каждой из них.

**5** Нажмите **ENTER**.

**6** Повторно напечатайте тест и проверьте результат.

- Повторите чистку и печать теста до получения удовлетворительного результата.



**Если результат печати не улучшается после чистки.**

- Почистьте вайпер и капю. (P.4-6)
- Промойте дюзы. (P.4-8)
- Выполните замену дюз. (P.4-13)



# Печать изображения с компьютера

## Запуск печати



- Если головка не нагрета до нужной температуры, появится соответствующее предупреждение. В таком случае печать не допускается. Печать может быть начата после пропадания сообщения.



- Передача данных допускается даже при отображении ошибок. Печать начнется после пропадания сообщения.

### 1 Установите материал. (☞ P.2-4)

- Если FAN MODE установлен (☞ P.3-12) в "MANUAL", нажмите [SEL] и [FUNC1] (VACUUM) в зависимости от установленного материала.

### 2 Нажмите **FUNC3** (REMOTE) в режиме LOCAL.

- Принтер переключится в удаленный режим и будет ожидать данные с компьютера.
- Отображается высота стола (включая сам стол и проставки).

### 3 Отправьте с компьютера задание на печать.

- Отобразится режим печати.
- Об отправке данных с компьютера читайте в руководстве по ПО.



### 4 Начнется печать.

- По окончании печати ориджин не изменяется.

### 5 Снятие материала по окончании печати.

- (1) Если вакуум включен, нажмите [FUNC1] (VACUUM) чтобы выключить его. (Только для UJF-3042MkII EX/UJF-6042MkII)



- Если вы используете вакуум на столе во время печати, отключите его по завершении печати.

- (2) Снимите материал.



- В процессе печати материал может вздыбиться, вызвав прерывание печати. В таком случае установите новый материал и перепечатайте.

## Прерывание печати

Для прерывания печати остановите печать и сотрите полученные данные на принтере.

### 1 Нажмите **FUNC3** (LOCAL) во время печати.

- Печать приостановится.
- Если с компьютера шла передача данных, она приостановится.

Для продолжения печати, нажмите [FUNC3]  (REMOTE).

### 2 Нажмите **SEL** один раз.

- В нижней части дисплея отобразится "DATA CLEAR".

### 3 Нажмите **FUNC3** (DATACLEAR).

### 4 Нажмите **ENTER**.

- Полученные данные сбросятся и принтер перейдет в локальный режим. Стол сдвинется в переднюю позицию.

## Проверка получаемых или полученных данных

Если печать приостановлена или данные для печати получены в локальном режиме, на дисплее появляется сообщение "DATA REMAIN".

Если в этот момент нажать [FUNC3] (REMOTE) , печать начнется или возобновится.

## Если отображается [!WORK High]

Если на дисплее отображается "! WORK High" и печать приостанавливается, выполните следующие действия чтобы продолжить печать:



- Во время печати датчик всегда отслеживает высоту материала. Когда проверка высоты (P.3-3) установлена в "OFF", если датчик определяет материал, печать приостанавливается, и "! WORK High" отображается на дисплее.

### 1

Нажмите **ENTER** .

- Принтер перейдет в режим LOCAL.

### 2

Проверьте установку материала и нажмите **FUNC3** (REMOTE).

- Принтер продолжит печать.
- Если вы не хотите продолжать печать, обратитесь к P.2-9 "Остановка печати" и остановите печать.

## Открытие крышки во время печати

Если открыть крышку во время печати, на дисплее отобразится предупреждение "Reset a switch".

### 1

Закройте крышку и нажмите **ENTER** для приостановки печати.

- Принтер начнет инициализацию.



- Если крышка открыта не во время печати, сообщение "Close the cover." отобразится на дисплее. В таком случае, нажмите [ENTER]

# Глава 3

## Настройка



### Эта глава

описывает различные настройки принтера.

О меню Head Height .....	3-2	О меню MACHINE SETUP .....	3-16
Таблица меню Head Height .....	3-2	Таблица меню MACHINE SETUP .....	3-17
Установка толщины материала .....	3-3	Настройка AUTO Power-off .....	3-18
Установка HEAD GAP .....	3-3	Настройка времени .....	3-18
Проверка высоты .....	3-3	Настройка единиц .....	3-18
Проставки .....	3-3	Настройка KEY BUZZER .....	3-19
О меню ORIGIN SETUP .....	3-4	Настройка сети .....	3-19
Таблица меню ORIGIN SETUP .....	3-4	Настройка почтового оповещения .....	3-20
Настройка смещения X (REM) .....	3-5	Настройка LANGUAGE .....	3-25
Настройка смещения Y (REM) .....	3-5	Установка ионизатора (опция) .....	3-25
Настройка смещения X (LOC) .....	3-5	Опция распознавания соединения .....	3-25
Настройка смещения Y (LOC) .....	3-5	Инициализация настроек .....	3-25
Установка начала Z .....	3-6	О меню NOZZLE CHECK .....	3-26
Установка начальной точки джойстиком .....	3-6	Таблица меню INFORMATION .....	3-26
О меню SETUP .....	3-8	Алгоритм проверки дюз .....	3-27
Таблица меню SETUP .....	3-9	Печать при срабатывании “Nozzle Missing” или появлении ошибки .....	3-27
Установка корректировки материала .....	3-10	Настройка Printing Check .....	3-28
Настройка LOGICAL SEEK .....	3-10	Настройка NOZZLE RECOVERY .....	3-28
Настройка INK LAYERS .....	3-11	Настройка Judgment Condition .....	3-28
Настройка REFRESH LEVEL .....	3-11	О меню INFORMATION .....	3-30
Настройка UV MODE .....	3-11	Таблица меню INFORMATION .....	3-30
Настройка WORK CHANGE .....	3-11	Отображение информации .....	3-31
Настройка FAN MODE .....	3-12		
Настройка AUTO CLEANING .....	3-12		
Настройка PRINT FLUSHING LEVEL .....	3-12		
Настройка MAPS4 .....	3-13		
Настройка Misregistration adjust .....	3-14		



# 0 меню Head Height

В меню SETUP вы можете настроить режимы печати для разных материалов.

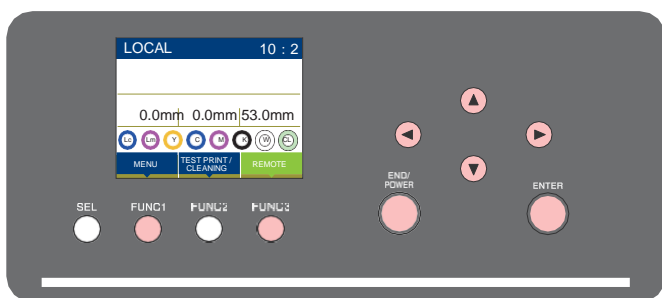

- FUNC1** : Нажмите для выбора меню Head Height, или для перехода на предыдущий экран.
- FUNC3** : Нажмите для перехода к следующему экрану.
- ▲ ▼** : Нажмите для выбора элемента.
- ENTER** : Нажмите для подтверждения выбора.

## ◆ Кратко о меню SETUP

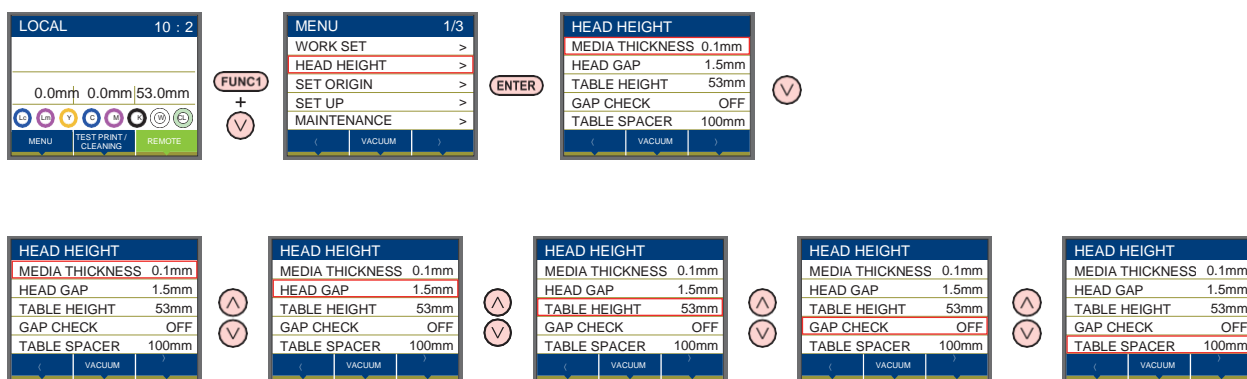

## Таблица меню Head Height

Функция	Возможные значения	По умолчанию	Описание
MEDIA THICKNESS (🔧 P.3-3)	0.0 - 53.0mm	0,0mm	Настройка толщины материала.
HEAD GAP (🔧 P.3-3)	1.5 - 5.0mm	1.5mm	Установка высоты головок.
TABLE HEIGHT (🔧 P.2-4)	0.0 - 53.0mm	53.0mm	Настройка высоты стола.
GAP CHECK (🔧 P.3-3)	ON/ OFF	ON	Обнаружение препятствий во время печати.
TABLE SPACER (🔧 P.3-3)	0, 50, 100mm	100mm	Установка длины используемых проставок.

## Установка толщины материала.

Если толщина материала меняется, высота стола также

меняется.

**1** Нажмите **FUNC1 (MENU)** → **ENTER** в режиме LOCAL.

- Отобразится меню HEAD HEIGHT.

**2** Нажмите **▲ ▼** для выбора "MEDIA THICKNESS", затем нажмите **ENTER**.

**3** Нажмите **▲ ▼** для установки толщины материала, затем нажмите **ENTER**.

- Возможные значения: 0.0 - 53 мм

**4** Нажмите **END/POWER** несколько раз для завершения установки.

## Установка высоты головок.

Если толщина материала меняется, высота стола также меняется.

**1** Нажмите **FUNC1 (MENU)** → **ENTER** в режиме LOCAL.

- Отобразится меню HEAD HEIGHT.

**2** Нажмите **▲ ▼** для выбора "HEAD GAP" → **ENTER**.

**3** Нажмите **▲ ▼** и нажмите **ENTER** и нажмите **ENTER**.

- Возможные значения : 1.5 - 5.0 мм

**4** Нажмите **END/POWER** несколько раз для завершения установки.

## Проверка высоты

Выполните при обнаружении препятствий во время печати.

**1** Нажмите **FUNC1 (MENU)** → **ENTER** в режиме LOCAL.

- Отобразится меню HEAD HEIGHT.

**2** Нажмите **▲ ▼** для выбора "HEAD HEIGHT", затем нажмите **ENTER**.

**3** Нажмите **▲ ▼** и **ENTER** для выбора режима, и

- Возможные значения: ON, OFF

- Если выбрано ON: Возможно выбрать поведение. Выберите один из трех типов:

**AUTO** : Перед печатью специальный датчик проверяет толщину материала. Во время печати датчик также проверяет толщину материала и опускает стол при необходимости. Если стол опущен в самое нижнее положение, а срабатывание датчика не прекратилось, появляется сообщение [WORK High] и печать прекращается.

**MANUAL** : Возможно вручную задать толщину материала.(высоту головок) Высота материала не измеряется перед и во время печати.



- Проверьте высоту материала визуально перед печатью, т.к. головка может зацепить его во время печати.

**STOP** : Перед печатью специальный датчик проверяет толщину материала. При срабатывании датчика появляется сообщение [WORK High] и работа прекращается.

- Если выбрано OFF: Печать без проверки толщины материала.



- Проверьте высоту материала визуально перед печатью, т.к. головка может зацепить его во время печати.

**4** Нажмите **END/POWER** несколько раз для завершения установки.



- Проверка высоты головок не гарантирует защиту

головок от зацепления материала. Точность измерения высоты также зависит от материала и его формы. Даже если GAP CHECK в "ON", проверяйте высоту визуально перед печатью.

## Проставки

Установка длины используемых проставок.

**1** Нажмите **FUNC1 (MENU)** → **ENTER** в режиме LOCAL.

- Отобразится меню HEAD HEIGHT.

**2** Нажмите **▲ ▼** для выбора "Table spacer", затем нажмите **ENTER**.

**3** Нажмите **▲ ▼** для выбора проставок, затем нажмите **ENTER**.

- Возможные значения: 0 мм, 50 мм, 100 мм

**4** Нажмите **END/POWER** несколько раз для завершения установки.



# 0 меню SET ORIGIN

Обычные настройки для удобства работы с принтером.  
Возможно настроить следующие параметры.

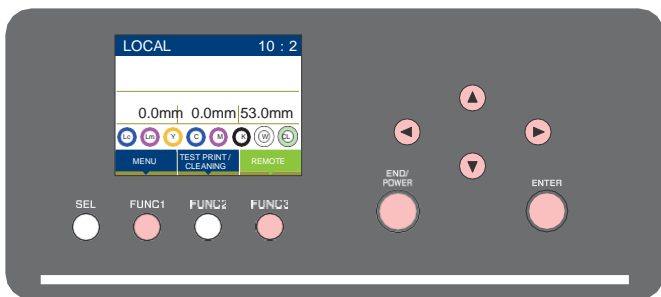

- FUNC1** : Нажмите для выбора меню ORIGIN SETUP, или для перехода на предыдущий экран.
- FUNC3** : Нажмите для перехода к следующему экрану.
- ▲ ▼** : Нажмите для выбора элемента.
- ENTER** : Нажмите для подтверждения выбора.

## ◆ Кратко о меню SET ORIGIN

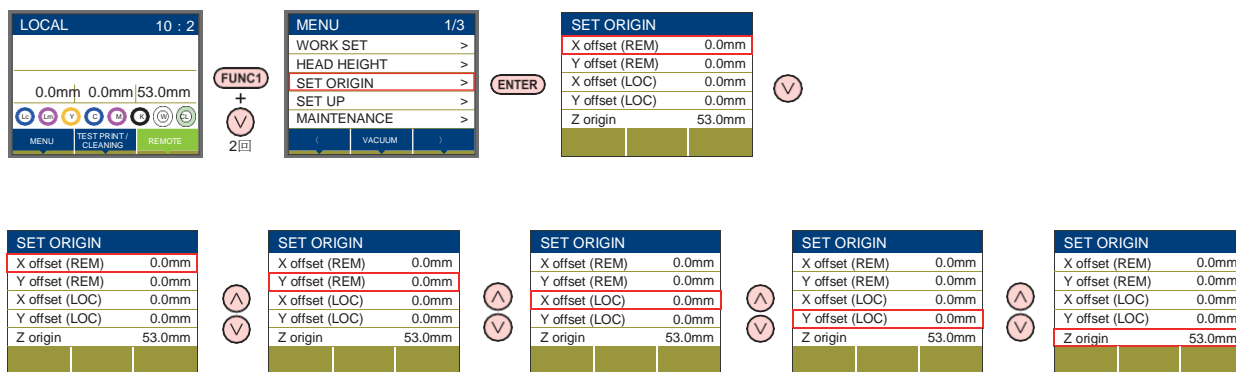

## Таблица меню ORIGIN SETUP

Функция	Возможные значения	Описание
X offset (REM)  P.3-5)	0.0 мм - 420.0 мм	Установка отступа по оси X во время печати с компьютера. (значение смещения)
Y offset (REM)  P.3-5)	0.0 мм-300.0 мм (3042MkII/3042MkII EX) 0.0 мм-610.0 мм (6042MkII/)	Установка отступа по оси Y во время печати с компьютера. (значение смещения)
X offset (LOC)  P.3-5)	0.0 мм - 420.0 мм	Установка отступа по оси X во время печати встроенных шаблонов. (значение смещения)
Y offset (LOC)  P.3-5)	0.0 мм-300.0 мм (3042MkII/3042MkII EX) 0.0 мм-610.0 мм (6042MkII/)	Установка отступа по оси Y во время печати встроенных шаблонов. (значение смещения)
Z origin  P.3-6)	0.0 мм - 53.0 мм	Ориджин по оси Z (высота стола).



## Настройка смещения X (REM)

Настройте отступ по оси X во время печати с компьютера как описано ниже.

- 1 Нажмите **FUNC1** (MENU) в режиме LOCAL.
- 2 Нажмите **Te** **▼** для выбора “SET ORIGIN”, затем нажмите **ENTER**.
- 3 Нажмите **Te** **▼** для выбора “X offset (REM)”, затем нажмите **ENTER**.
- 4 Нажмите **▲** **▼** для установки смещения по оси X, затем нажмите **ENTER**.
  - Значение в скобках указывает расстояние от ориджина до конца зоны печати.
- 5 Нажмите **END/POWER** несколько раз для завершения установки.

## Настройка смещения Y (REM)

Настройте отступ по оси Y во время печати с компьютера как описано ниже.

- 1 Нажмите **FUNC1** (MENU) в режиме LOCAL.
- 2 Нажмите **Te** **▼** для выбора “SET ORIGIN”, затем нажмите **ENTER**.
- 3 Нажмите **Te** **▼** для выбора “Y offset (REM)”, затем нажмите **ENTER**.
- 4 Нажмите **▲** **▼** для установки смещения по оси Y, затем нажмите **ENTER**.
  - Значение в скобках указывает расстояние от ориджина до конца зоны печати.
- 5 Нажмите **END/POWER** несколько раз для завершения установки.

## Настройка смещения X (LOC)

Настройте отступ по оси X во время печати встроенных шаблонов как описано ниже.

- 1 Нажмите **FUNC1** (MENU) в режиме LOCAL.
- 2 Нажмите **Te** **▼** для выбора “SET ORIGIN”, затем нажмите **ENTER**.
- 3 Нажмите **Te** **▼** для выбора “X offset (LOC)”, затем нажмите **ENTER**.
- 4 Нажмите **▲** **▼** для установки смещения по оси X, затем нажмите **ENTER**.
  - Значение в скобках указывает расстояние от ориджина до конца зоны печати.
- 5 Нажмите **END/POWER** несколько раз для завершения установки.

## Настройка смещения Y (LOC)

Настройте отступ по оси Y во время печати встроенных шаблонов как описано ниже.

- 1 Нажмите **FUNC1** (MENU) в режиме LOCAL.
- 2 Нажмите **Te** **▼** для выбора “SET ORIGIN”, затем нажмите **ENTER**.
- 3 Нажмите **Te** **▼** для выбора “Y offset (LOC)”, затем нажмите **ENTER**.
- 4 Нажмите **▲** **▼** для установки смещения по оси Y, затем нажмите **ENTER**.
  - Значение в скобках указывает расстояние от ориджина до конца зоны печати.
- 5 Нажмите **END/POWER** несколько раз для завершения установки.

## Установка начала Z

- 1 Нажмите **FUNC1** (MENU) в режиме LOCAL.
- 2 Нажмите **Te** **▼** для выбора "SET ORIGIN", затем нажмите **ENTER**.
- 3 Нажмите **▲** **▼** для выбора "Z origin", и нажмите **ENTER**.
- 4 Нажмите **Te** **▼** для выбора орджина по оси Z, затем нажмите **ENTER**.
- 5 Нажмите **END/POWER** несколько раз для завершения установки.

Изменение командой  
"ORIGIN" из меню  
FUNCTION

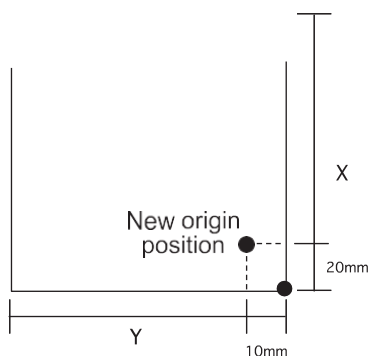

## Установка начальной точки джойстиком

Установка начальной точки джойстиком.

Изменение кнопками стрелок

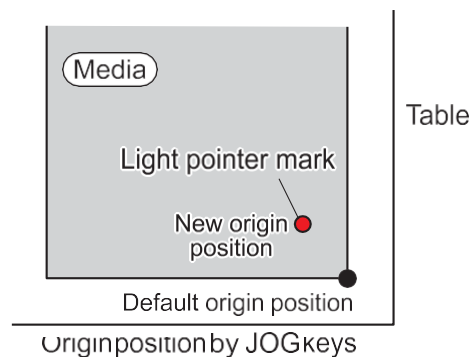

- 1 Нажмите **Te** **▼** **◀** **▶** в режиме LOCAL.
    - Включится режим изменения орджина
    - Световой индикатор [●] начальной точки загорится.
  - 2 Нажмите **Te** **▼** **◀** **▶** чтобы двигать световой указатель
    - Сдвиньте световой указатель к позиции нового орджина.
  - 3 Нажмите **ENTER** чтобы установить орджин.
    - Орджин изменен.
- Important!**
- Высота стола также изменяется соответственно. Настройте высоту стола кнопками [TABLE-UP][TABLE-DOWN].
  - Настройки орджина, установленные джойстиком, сбрасываются при выключении питания.
  - Настройки высоты стола остаются даже при выключении питания.



# 0 меню SETUP

В меню SETUP вы можете настроить режимы печати для разных материалов.

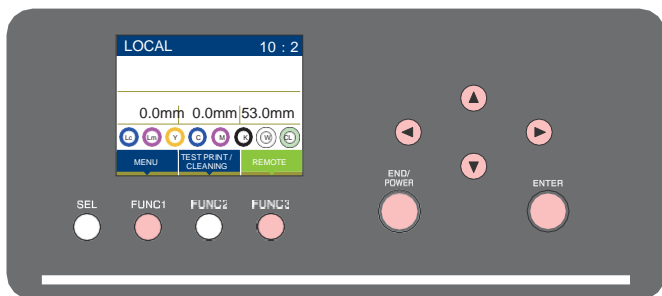

- FUNC1** : Нажмите для выбора меню SETUP, или для перехода на предыдущий экран.
- FUNC3** : Нажмите для перехода к следующему экрану.
- ▲ ▼** : Нажмите для выбора элемента.
- ENTER** : Нажмите для подтверждения выбора.

## ◆ Кратко о меню SETUP

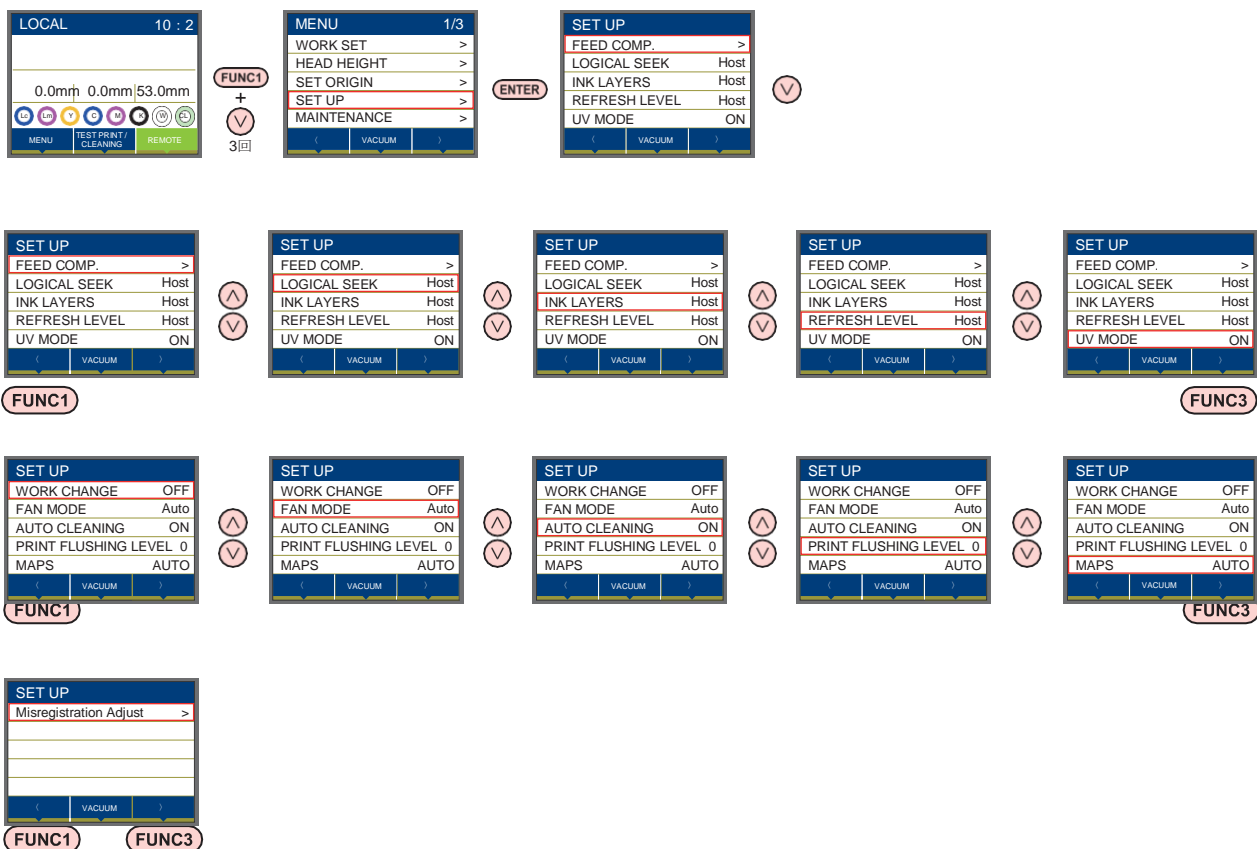

## Таблица меню SETUP



- Для каждого параметра ниже возможно задавать значения с компьютера, с которого осуществляется печать.
- **Параметр** : FEED COMP./INK LAYER/Logical Seek/REFRESH
- Для управления значениями параметров из РИПа, установите значение нужного параметра "Host" при настройке. Если значение параметра отличается от "Host", будет использоваться это значение.
- За информацией по настройке параметров РИПа обратитесь к руководству по РИПу.

Функция	Возможные значения *1	Начальное	Описание
FEED COMP. (☞ P.3-10)	-9999 - 0 - 9999	0	Используется для печати шаблона проверки подачи материала.
LOGICAL SEEK (☞ P.3-10)	HOST / ON / OFF	HOST	Устанавливает диапазон движения каретки
INK LAYERS (☞ P.3-11)	HOST / 1 - 9	HOST	Устанавливает количество слоев печати.
REFRESH LEVEL (☞ P.3-11)	HOST / 10 - 3	HOST	Устанавливает частоту рефреша во время печати.
UV MODE (☞ P.3-11)	ON / OFF / NO PRINT	ON	Устанавливает режим УФ во время печати.
WORK CHANGE (☞ P.3-11)	ON / OFF	OFF	Возвращаться в режим LOCAL после печати или оставаться в режиме REMOTE.
FAN MODE (☞ P.3-12)	AUTOMATIC/MANUAL	AUTO	Настройка вакуума.
AUTO CLEANING (☞ P.3-12)	ON / OFF	ON	Включает/выключает чистку головок перед началом печати.
PRINT FLUSHING LEVEL (☞ P.3-12)	0 - 3	0	Устанавливает объем сплевывания перед
MAPS4 (☞ P.3-13)	MANUAL / AUTO	AUTO	Функция, уменьшающая межпроходный бендинг.
☞	Feed Direction		
	Feed Direction		
	Reverse Print	-2.00 - 0.00 - 2.00mm	0,00

\*1. Значения, установленные на заводе, подчеркнуты.

## Установка корректировки материала

Печатается шаблон и устанавливается значение корректировки.



- Шаблон состоит из двух полос.
- Скорректируйте значение так, чтобы на границе полос не было видно перехода.

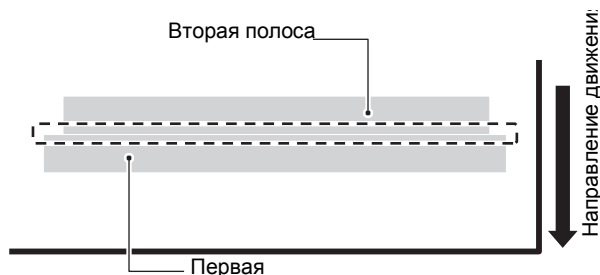

- 1 Установите материал. (P.2-4)
- 2 Нажмите **FUNC1** (MENU) в локальном режиме.
- 3 Нажмите **Te** **▼** для выбора "Setting", затем нажмите **ENTER** ,
  - Отобразится меню настроек.
- 4 Нажмите **Te** **▼** для выбора "FEED COMP." и нажмите **ENTER** .
- 5 Нажмите **ENTER** для печати проверочного шаблона.
- 6 Посмотрите проверочный шаблон и введите значение корректировки.
  - Отобразится экран ввода значения корректировки.
  - **Скорректируйте значение в "+":** Зазор между полосами увеличивается.
  - **Скорректируйте значение в "-":** Зазор между полосами уменьшается.
  - При изменении параметра на "1", расстояние между полосами изменится на 0.83 мкм.
- 7 Нажмите **ENTER** .
  - Повторно распечатайте и проверьте шаблон.
  - Если требуется повторная корректировка, повторите операции с Шага 5.
- 8 Нажмите **END/POWER** несколько раз чтобы завершить установку.

## Настройка LOGICAL SEEK

Каретка при печати движется на разное расстояние, в зависимости от значения LOGICAL SEEK.

### Движение каретки, когда LOGICAL SEEK в OFF

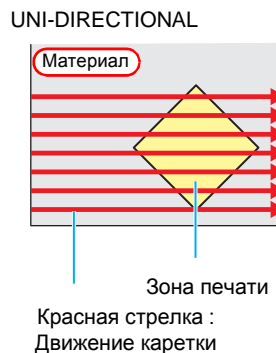

### Движение каретки когда LOGICAL SEEK в ON

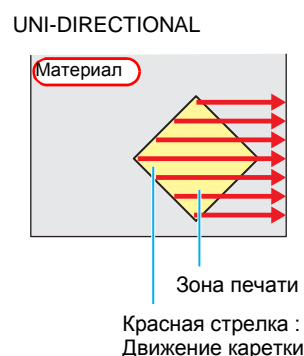

- 1 режим. Нажмите **FUNC1** (MENU) в локальном режиме
- 2 Нажмите **Te** **▼** для выбора "Setting", затем нажмите **ENTER** ,
  - Отобразится меню настроек.
- 3 Нажмите **Te** **▼** для выбора "LOGICAL SEEK" и нажмите **ENTER** .
- 4 Нажмите **Te** **▼** для выбора значения, затем нажмите **ENTER** .
  - Возможные значения: HOST / ON / OFF
- 5 Нажмите **END/POWER** несколько раз для завершения установки.

## Настройка INK LAYERS

Установка количества слоев печати.

- 1 Нажмите **FUNC1** (MENU) в локальном режиме.
- 2 Нажмите **▼** для выбора "Setting", затем нажмите **ENTER**.
  - Отобразится меню настроек.
- 3 Нажмите **▼** для выбора значения, затем нажмите **ENTER**.
  - Возможные значения: 1 - 9 раз
- 4 Нажмите **END/POWER** несколько раз для завершения установки.

## Настройка REFRESH LEVEL

Настройка интервала рефреша для предотвращения засорения головок. Большее значение означает более частые рефрешы.

- 1 Нажмите **FUNC1** (MENU) в локальном режиме.
- 2 Нажмите **▼** для выбора "Setting", затем нажмите **ENTER**.
  - Отобразится меню настроек.
- 3 Нажмите **▲▼** и выберите "REFRESH", нажмите **ENTER** затем .
- 4 Нажмите **▼** для выбора значения, нажмите **ENTER** затем .
  - Возможные значения:  
HOST / Level 0 - 3
- 5 Нажмите **END/POWER** несколько раз для завершения установки.

## Настройка UV MODE

Возможно выбрать один из трех режимов УФ. Эта настройка эффективна при печати материала, чувствительного к нагреванию, или для печати теста без засветки УФ излучением.

ON	УФ лампы горят.
OFF	УФ лампы не горят.
NO PRINT	Печать не выполняется, только УФ отверждение. Используйте, когда печать выполнялась без отверждения, а теперь требуется только отверждение.

- 1 Нажмите **FUNC1** (MENU) в локальном режиме.
- 2 Нажмите **▼** для выбора "Setting", затем нажмите **ENTER**.
  - Отобразится меню настроек.
- 3 Нажмите **▲▼** и выберите "UV MODE", и нажмите **ENTER**.
- 4 Нажмите **▼** для выбора значения, затем нажмите **ENTER**.
  - Возможные значения: ON/OFF/NO PRINT
- 5 Нажмите **END/POWER** несколько раз для завершения установки.

## Настройка WORK CHANGE

Возвращаться в режим LOCAL или оставаться в REMOTE по завершении печати.

- 1 Нажмите **FUNC1** (MENU) в локальном режиме.
- 2 Нажмите **▼** для выбора "Setting", затем нажмите **ENTER**.
  - Отобразится меню настроек.
- 3 Нажмите **FUNC3** (>>).
- 4 Нажмите **▲▼** для выбора "WORK CHANGE", затем нажмите **ENTER**.
- 5 Нажмите **▼** для выбора значения, затем нажмите **ENTER**.
  - Возможные значения: ON/ OFF
- 6 Нажмите **END/POWER** несколько раз для завершения установки.

## Настройка FAN MODE

Настройка автоматического или ручного включения вакуума на столе для фиксации материала. Заводская настройка "AUTOMATIC".

- 1 Нажмите **FUNC1** (MENU) в локальном режиме.
- 2 Нажмите **Te** **▼** для выбора "Setting", нажмите **ENTER** затем
  - Отобразится меню настроек.
- 3 Нажмите **Te** **▼** для выбора "FAN MODE", затем нажмите **ENTER**.
- 4 Нажмите **Te** **▼** для выбора значения, и нажмите **ENTER**.
  - Возможные значения: AUTOMATIC/ MANUAL
- 5 Нажмите **END/POWER** несколько раз для завершения установки.



печатью.

- При выборе AUTOMATIC, вентилятор автоматически включается перед

## Настройка AUTO CLEANING

Настройка выполнения автоматической чистки головок перед печатью.

- 1 Нажмите **FUNC1** (MENU) в локальном режиме.
- 2 Нажмите **Te** **▼** для выбора "Setting", затем **ENTER** нажмите
  - Отобразится меню настроек.
- 3 Нажмите **FUNC3** (>>).
- 4 Нажмите **▲▼** для выбора "AUTO CLEANING", затем нажмите **ENTER**.
- 5 Нажмите **Te** **▼** для выбора значения, и нажмите **ENTER**.
  - Возможные значения: ON/ OFF
- 6 Нажмите **END/POWER** несколько раз чтобы завершить установку.

## Настройка PRINT FLUSHING LEVEL

При использовании трафарета из прозрачного акрила, на материале могут появляться брызги чернил из-за рассеянного света. В таком случае увеличьте значение PRINT FLUSHING LEVEL.

- 1 Нажмите **FUNC1** (MENU) в локальном режиме.
  - 2 Нажмите **Te** **▼** для выбора "Setting", затем нажмите **ENTER**
    - Отобразится меню настроек.
  - 3 Нажмите **FUNC1** (<<).
  - 4 Нажмите **▲▼** для выбора "PRINT FLUSHING", затем нажмите **ENTER**.
  - 5 Нажмите **Te** **▼** для выбора значения, затем нажмите **ENTER**.
    - Возможные значения: Level 0 - 3
- Important!**
- При использовании принтера в помещении с рассеянным светом, выберите Level 2. Расход чернил при Level 2 такой же, как при чистке.
    - Если ошибка повторится, измените значение на Level 3.
    - Если при печати на Level 2 не возникает проблем, но для вас критичен расход чернил, измените настройку на Level 1.
  - Ниже приведен расход чернил на каждом уровне.
 

Level 0:	0.003 мл
Level 1:	0.007 мл
Level 2:	0.015 мл
Level 3:	0.024 мл
- 6 Нажмите **END/POWER** несколько раз для завершения установки.



## Настройка MAPS4

Если корректировка подачи материала не позволяет избавиться от полос между проходами, используйте функцию MAPS (Mimaki Advanced PassSystem).

- 1** Нажмите **FUNC1** (MENU) в локальном режиме.
- 2** Нажмите **Te** **▼** для выбора "Setting", затем нажмите **ENTER**.
  - Отобразится меню настроек.
- 3** Нажмите **FUNC1** (<<).
- 4** Нажмите **Te** **▼** для выбора "MAPS4", затем нажмите **ENTER**.
- 5** Нажмите **ENTER**.
  - Возможные значения: Auto/Manual
  - При выборе MANUAL на шаге 6, перейдите к шагу 8.
- 6** Нажмите **Te** **▼** для выбора "Smoothing Level", затем нажмите **ENTER**.
- 7** Нажмите **▲** **▼** для изменения уровня сглаживания и нажмите **ENTER**.
  - Возможные значения: 0-100%(с шагом 5%)
  - Эффект MAPS усиливается при увеличении значения и снижается при уменьшении значения.
- 8** Нажмите **END/POWER** несколько раз для завершения установки.

## Настройка Misregistration adjust

Корректировка несовпадения базовых/спотовых цветов при печати.

**1** Нажмите **FUNC1** (MENU) в локальном режиме.

**2** Нажмите **▲▼** для выбора "Setting", затем нажмите **ENTER**.

- Отобразится меню настроек.

**3** Нажмите **FUNC1** (<<).

**4** Нажмите **▲▼** для выбора "Misregistration adjust", затем нажмите **ENTER**.

**5** Нажмите **▲▼** для выбора "feed direction", "scan direction" или "reverse print".

**Feed direction:** корректировка несовпадения на прямом

проходе

**Scan direction:** корректировка несовпадения на обратном

проходе

**Reverse print:** корректировка несовпадения прямого прогона (базовый/spot) и обратного прогона (spot/базовый)

**6** Нажмите **ENTER**.

- Если вы выбрали направление прохода на шаге 5, перейдите к шагу 7.
- При выборе reverse print на шаге 5, введите значение корректировки отклонения прямого или обратного прогона с шагом 0.01 мм. (Рисунок ниже).

Если обратный прогон

- выше прямого прогона > уменьшите значение.
- ниже прямого прогона > увеличьте значение.

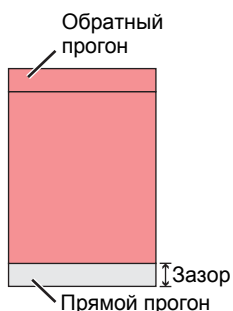

**7** Нажмите **▲▼** для выбора разрешения для настройки, затем нажмите **ENTER**.

Feed direction: 600dpi/900dpi/1200dpi

Scan direction : 600dpi/1200dpi

**8** Нажмите **▲▼** для выбора "Print" или "Set Adjust", затем нажмите **ENTER**.

print: печать шаблона настройки.

\*Используйте прозрачный материал шириной не менее формата A4 по оси Y.

Set Adjust: вернитесь на шаг 7.

**9** Печать шаблона настройки.

- Центральная линия шаблона (корректировочное значение 0) длиннее всех остальных на шаблонах обоих направлений.

**10** Проверьте шаблон (рисунок ниже), и введите значение корректировки.

- Отобразится окно ввода корректировки.
- Выберите полностью совпадающие линии на шаблоне и введите соответствующее значение корректировки. В случае на рисунке ниже, введите "-2" в качестве значения корректировки.

**11** Нажмите **END/POWER** несколько раз для завершения установки.

### Шаблон настройки

Вдоль

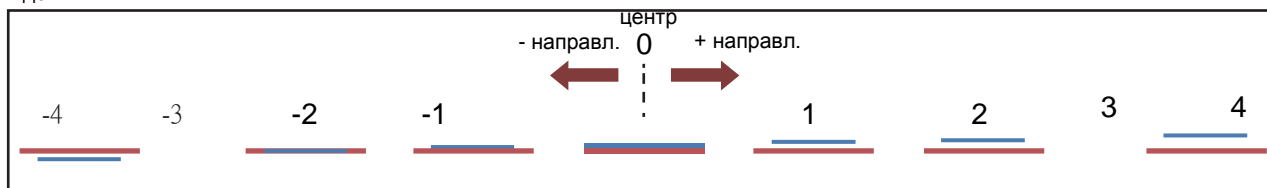

Поперек

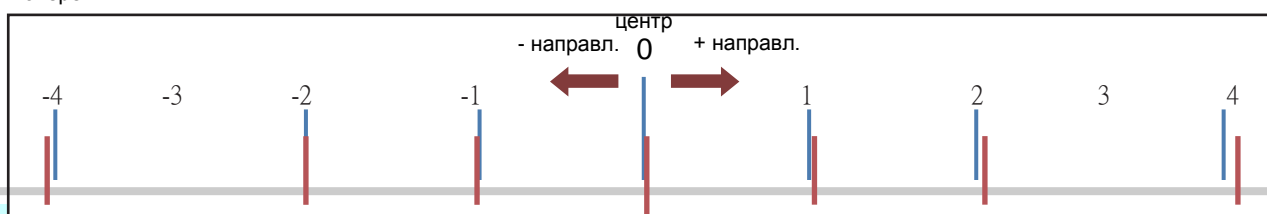



# О меню MACHINE SETUP

Обычные настройки для удобства работы с принтером.  
Возможно настроить следующие параметры.

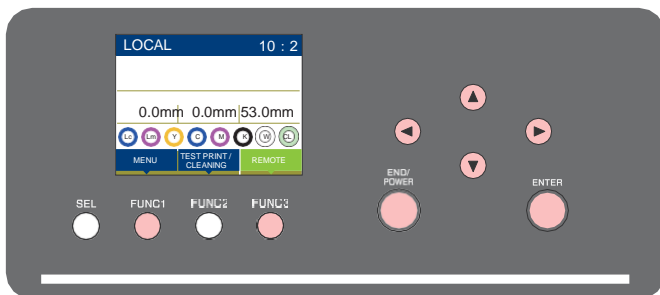





- FUNC1** : Нажмите для выбора меню MACHINE SETUP, или для перехода на предыдущий экран.
- FUNC3** : Нажмите для перехода к следующему экрану.
- ▲ ▼** : Нажмите для выбора элемента.
- ENTER** : Нажмите для подтверждения выбора.

## ◆ Кратко о меню SETUP



## Таблица меню MACHINE SETUP

Функция	Возможные значения	По умолч	Значение		
AUTO Power-off	OFF / 10 мин - 600 мин	30 мин	Если не трогать принтер указанное время, он автоматически выключится.		
TIME ( P.3-18)	+4 ч - -20 ч	Японское	Настройка корректировки времени.		
mm/ inch ( P.3-18)	mm/inch	mm	Настройка единиц измерения длины.		
KEY BUZZER ( P.3-19)	OFF / ON	ON	Настройка звука кнопок при нажатии.		
	Сетевые настройки.				
	Check IP Addr.	Отображение текущего IP адреса принтера.			
	Check MAC Addr.	Отображение текущего IP адреса принтера.			
	DHCP	ON / OFF	OFF	Если ON, используется IP адрес, выданный DHCP сервером.	
	AutoIP	ON / OFF	OFF	Если ON, используется IP адрес, определенный протоколом AutoIP. Однако, если DHCP в ON, DHCP имеет приоритет.	
	Mail Delivery ( P.3-20)	ON / OFF	OFF	Посылать или не посылать почтовые сообщения о событиях.	
		Print Start Event	ON / OFF	OFF	Посылать или не посылать почтовые сообщения о начале печати.
		Print End Event	ON / OFF	OFF	Посылать или не посылать почтовые сообщения об окончании печати.
		Error Event	ON / OFF	OFF	Посылать или не посылать почтовые сообщения об ошибках.
		Warning Event	ON / OFF	OFF	Посылать или не посылать почтовые сообщения о предупреждениях.
		Other Event	ON / OFF	OFF	Посылать или не посылать почтовые сообщения о других событиях.
	Mail Address ( P.3-21)	Адрес для отправки почтовых сообщений.	Буквенно-цифровые знаки и символы (не более 96)		
	Message Subject ( P.3-21)	Сообщение, которое будет в письме в поле «тема».	Буквенно-цифровые знаки и символы (не более 8)		
		SMTP Address		Адрес SMTP сервера.	
		SMTP Port No.		Номер порта SMTP.	
		SENDER ADDRESS		Адрес для отправки почтовых сообщений.	
		POP before SMTP			
		SMTP Authentication			
		OFF			
User Name *1		Имя пользователя для аутентификации.			
Pass Word *2		Пароль для аутентификации.			
POP3 Address *2		Адрес POP сервера.			
APOP *3		Вкл/выкл APOP.			
Transmit Test ( P.3-23)	Отправка тестового сообщения.				
LANGUAGE ( P.3-25)	English / 日本語	English	Изменение языка отображения.		
Ionizer	ON / OFF	OFF	Управление работой ионизатора (опция).		
SET OPTION JIG	Распознавание трафаретов.				
SETUP RESET( P.3-25)	Установка всех значений по умолчанию.				

\*1. Доступно только если «Auth.» не OFF.

\*2. Доступно только если «Auth.» POP before SMTP.

\*3. Доступно только если опция подключена.

## Настройка AUTO Power-off

Если не трогать принтер заданное время, он может автоматически выключаться.

- 1 Нажмите **FUNC1 (MENU)** в режиме LOCAL.
- 2 Нажмите **Te** для выбора "Machine Setup", затем **ENTER**.
- 3 Нажмите **▲▼** для выбора "AUTO POWER OFF", затем нажмите **ENTER**.
- 4 Нажмите **▲▼** для выбора значения, затем нажмите **ENTER**.
  - Возможные значения: OFF / 10 - 600 мин
- 5 Нажмите **END/POWER** несколько раз для завершения установки.

**Important!**

- Если в принтере имеются полученные данные, автоматического выключения не произойдет, однако, печать не начнется автоматически.

## Настройка Time

Установите локальное время.

- 1 Нажмите **FUNC1 (MENU) → FUNC3 (>>) → ENTER** в режиме LOCAL.
  - Отобразится меню MACHINE SETUP.
- 2 Нажмите **▲▼** для выбора "TIME", затем нажмите **ENTER**.
- 3 Нажмите **Te** для ввода времени, затем нажмите **ENTER**.
  - выбор Hour/Minute/Second : кнопками [**◀**][**▶**].
  - изменение Hour/Minute/Second : кнопками [**▲**][**▼**].
- 4 Нажмите **END/POWER** несколько раз для завершения установки.



- Диапазон изменения от -20 до +4 часа.

## Настройка единиц

Единицы длины, используемые в принтере.

- 1 Нажмите **FUNC1 (MENU) → FUNC3 (>>) → ENTER** в режиме LOCAL.
  - Отобразится меню MACHINE SETUP.
- 2 Нажмите **▲▼** для выбора значения, затем нажмите **ENTER**.
  - Настройка единиц длины: mm / inch
- 3 Нажмите **END/POWER** несколько раз чтобы завершить установку.

## Настройка KEY BUZZER

Включение/выключение зуммера при нажатии на кнопки.

- 1 Нажмите **FUNC1 (MENU)** → **FUNC3 (>>)** → **ENTER** в режиме LOCAL.
  - Отобразится меню MACHINE SETUP.
- 2 Нажмите **▲** / **▼** для выбора "KEY BUZZER" затем нажмите **ENTER**.
- 3 Нажмите **▲** / **▼** для выбора значения, затем нажмите **ENTER**.
  - Возможные значения: ON/ OFF
- 4 Нажмите **END/POWER** несколько раз для завершения установки.



- Если key buzzer в "OFF", зуммер при ошибках, предупреждениях, завершении операций все-равно работает.



## Настройка сети

Для настройки сети можно также воспользоваться утилитой "Network Configurator" от компании Mimaki. Для загрузки Network Configurator, проверьте раздел "Driver / Utility" на странице загрузки Mimaki Engineering (<http://mimaki.commimaki.com/download/>).

- 1 Нажмите **FUNC1 (MENU)** → **FUNC3 (>>)** → **ENTER** в режиме LOCAL.
  - Отобразится меню MACHINE SETUP.
- 2 Нажмите **▲** / **▼** для выбора "NETWORK", затем нажмите **ENTER**.
- 3 Нажмите **▲** / **▼** для выбора "CHECK IP ADDRESS", затем нажмите **ENTER**.

После подключения к сети, требуется время  для определения IP адреса. Если IP Адрес не определен, отображается "0.0.0.0".

- 4 Нажмите **▲** / **▼** для выбора "CHECK MAC ADDRESS", затем нажмите **ENTER**.
  - Отображение текущего IP адреса принтера.
  - По окончании проверки нажмите [ENTER].
- 5 Нажмите **▲** / **▼** для выбора "DHCP", затем нажмите **ENTER**.
- 6 Нажмите **▲** / **▼** для выбора значения, затем нажмите **ENTER**.
  - Возможные значения: ON/ OFF
  - Если ON, используется IP адрес, выданный DHCP сервером.
- 7 Нажмите **▲** / **▼** для выбора "AutoIP", затем нажмите **ENTER**.
- 8 Нажмите **▲** / **▼** для выбора значения, затем нажмите **ENTER**.
  - Возможные значения: ON/ OFF
  - Если ON, используется IP адрес, определенный протоколом AutoIP. Однако, если DHCP в ON, DHCP имеет приоритет.
- 9 Нажмите **▲** / **▼** для выбора "IP ADDRESS", затем нажмите **ENTER**.

**1** Нажмите  для выбора значения, затем нажмите .

**1** Нажмите  несколько раз для завершения установки.



- Чтобы сетевые настройки вступили в силу, выключите и включите принтер.

## Настройка почтового оповещения

Настройка функции для отправки почтовых сообщений при начале/окончании печати или при возникновении ошибки.

Для настройки сети можно также воспользоваться утилитой "Network Configurator" от компании Mimaki. Для загрузки Network Configurator, проверьте раздел "Driver / Utility" на странице загрузки Mimaki Engineering (<http://mimaki.commimaki.com/download/>).

- Отказ от ответственности
- Расходы по оплате услуг доступа в интернет несет конечный пользователь.
- Почтовые сообщения могут не доставляться из-за неполадок подключения к сети интернет или проблем с электропитанием. В данном случае компания Mimaki не несет никакой ответственности за потери/убытки связанные с этим.

- Important!**
- Для работы почтового оповещения требуется подключение LAN. Заранее подготовьте провод для LAN подключения.
  - Несовместимо с SSL коммуникацией.

## Включение почтового оповещения

**1** Нажмите    в LOCAL.  
• Отобразится меню MACHINE SETUP.

**2** Нажмите  для выбора "EVENT MAIL", затем нажмите .

**3** Нажмите   для выбора "MAIL DELIVERY", затем нажмите .

**4** Нажмите  для выбора "ON", затем нажмите .

**5** Нажмите  несколько раз чтобы завершить установку.



## Настройка события для почтового оповещения

- 1 Нажмите **FUNC1 (MENU)** → **FUNC3 (>>)** → **ENTER** в **LOCAL**.
  - Отобразится меню MACHINE SETUP.
- 2 Нажмите **▼** для выбора "EVENT MAIL", затем нажмите **ENTER**.
- 3 Нажмите **▼** для выбора "SELECT EVENT", затем **ENTER**.
- 4 Нажмите **▲▼** для выбора "ON" или "OFF" для события, затем нажмите **ENTER**.
  - Выберите ON / OFF для события согласно таблице ниже.
  - После выбора ON / OFF , перейдите к следующему событию, нажав [ENTER] .
  - Нажмите [END / POWER] для возврата в предыдущее меню.

Событие	Описание
PRINT START	Посылать/не посылать сообщение при начале печати.
PRINT END	Посылать/не посылать сообщение при завершении печати.
ERROR	Посылать/не посылать сообщение при ошибке во время печати.
WARNING	Посылать/не посылать сообщение при предупреждении во время печати.
OTHER	Посылать или не посылать почтовые сообщения о других событиях.

- 5 Нажмите **END/POWER** несколько раз для завершения установки.

## Настройка адреса e-mail

- 1 Нажмите **FUNC1 (MENU)** → **FUNC3 (>>)** → **ENTER** в **LOCAL**.
  - Отобразится меню MACHINE SETUP.
- 2 Нажмите **▼** для выбора "EVENT MAIL", затем нажмите **ENTER**.
- 3 Нажмите **▼** для выбора "MAIL ADDRESS", затем нажмите **ENTER**.
- 4 Нажмите **▼▲◀▶** для ввода адреса, затем нажмите **ENTER**.
  - Адрес для отправки почтовых сообщений.
  - Буквенно-цифровые знаки и символы (не более 96).
- 5 Нажмите **END/POWER** несколько раз для завершения установки.

## Введите тему

- 1 Нажмите **FUNC1 (MENU)** → **FUNC3 (>>)** → **ENTER** в **LOCAL**.
  - Отобразится меню MACHINE SETUP.
- 2 Нажмите **▼** для выбора "EVENT MAIL", затем нажмите **ENTER**.
- 3 Нажмите **▲▼** для выбора "MESSAGE SUBJECT", затем нажмите **ENTER**.
- 4 Нажмите **▼▲◀▶** для ввода темы, затем нажмите **ENTER**.
  - Сообщение, которое будет в письме в поле «тема».
  - Буквенно-цифровые знаки и символы (не более 8).
- 5 Нажмите **END/POWER** несколько раз чтобы завершить установку.

## Настройка сервера

- 1 Нажмите **FUNC1 (MENU)** → **FUNC3 (>>)** → **ENTER** в **LOCAL**.  
• Отобразится меню **MACHINE SETUP**.
- 2 Нажмите **ENTER** для выбора **"EVENT MAIL"**, затем нажмите **ENTER**.
- 3 Нажмите **▲** **▼** для выбора **"SERVER SETUP"**, затем нажмите **ENTER**.
- 4 Нажмите **▲** **▼** для выбора **"SMTP ADDRESS"**, затем нажмите **ENTER**.
- 5 Нажмите **▲** **▼** **◀** **▶** для ввода SMTP адреса, затем нажмите **ENTER**.  
• Кнопками джойстика **▲** **▼** **◀** **▶** введите SMTP адрес.  
• Введите адрес SMTP.  
• Буквенно-цифровые знаки и символы (не более 40).
- 6 Нажмите **▲** **▼** для выбора **"SMTP PORT No."**, затем нажмите **ENTER**.
- 7 Нажмите **▲** **▼** для ввода SMTP Port No., затем нажмите **ENTER**.  
• Номер порта SMTP.
- 8 Нажмите **▲** **▼** для выбора **"SENDER MAIL ADDR"**, затем нажмите **ENTER**.
- 9 Нажмите **▲** **▼** **◀** **▶** для ввода **SENDER MAIL ADDRESS**, затем нажмите **ENTER**.  
  
будет использоваться как адрес отправителя.  
• Нажмите **▲** **▼** **◀** **▶** и введите e-mail.  
• Буквенно-цифровые знаки и символы (не более 64).  
  
 • В зависимости от сервера, если ввести неподдерживаемый e-mail адрес, отправка/получение сообщений будет невозможна.
- 10 Нажмите **▲** **▼** для выбора **"AUTHENTICATION"**, затем нажмите **ENTER**.
- 11 Нажмите **▲** **▼** для выбора способа аутентификации, затем нажмите

- 12 Нажмите **▲** **▼** для выбора **"USER NAME"**, затем нажмите **ENTER**.
- 13 Нажмите **▲** **▼** **◀** **▶** для ввода User Name, затем нажмите **ENTER**.  
• Нажмите **▲** **▼** **◀** **▶** для ввода имени пользователя для аутентификации.  
• Буквенно-цифровые знаки и символы (не более 30).
- 14 Нажмите **▲** **▼** для выбора **"PASSWORD"**, затем нажмите **ENTER**.
- 15 Нажмите **▲** **▼** **◀** **▶** для ввода пароля, затем нажмите **ENTER**.  
• Нажмите **▲** **▼** **◀** **▶** для ввода пароля для аутентификации.  
• Буквенно-цифровые знаки и символы (не более 15).  
  
 • В окне ввода пароля возможно видеть только текущий вводимый символ.  
• При выборе [POP before SMTP] на шаге 9, выполните шаги 14 - 17.
- 16 Нажмите **▲** **▼** для выбора **"POP3 ADDRESS"**, затем нажмите **ENTER**.
- 17 Нажмите **▲** **▼** **◀** **▶** для ввода адреса POP3, затем нажмите **ENTER**.  
• Нажмите **▲** **▼** **◀** **▶** для ввода POP сервера.  
• Введите адрес SMTP.  
• Буквенно-цифровые знаки и символы (не более 40).
- Нажмите **▲** **▼** для выбора **"APOP"**, затем нажмите **ENTER**.
- 18 Нажмите **▲** **▼** для выбора **"APOP"**, затем нажмите **ENTER**.
- 19 Нажмите **▲** **▼** для выбора **ON/ OFF**, затем нажмите **ENTER**.  
• Выберите способ аутентификации SMTP сервера.  
• При выборе [OFF], перейдите к шагу 20.
- 20 Нажмите **END/POWER** несколько раз для завершения установки.

## Отправка тестового сообщения

- 1 Нажмите **FUNC1** (MENU) → **FUNC3** (>>) → **ENTER** в LOCAL.  
• Отобразится меню MACHINE SETUP.
- 2 Нажмите **Te** ▼ для выбора “EVENT MAIL”, затем нажмите **ENTER**.
- 3 Нажмите **FUNC3** (>>) → **ENTER**.  
• Отобразится “TRANSMIT TEST EXECUTE”.
- 4 Нажмите **ENTER**.  
• Отобразится результат отправки.  
• При ошибке во время отправки, отобразится код ошибки.  
Решение проблемы см. на следующей странице.

```
TRANSMIT TES`
FAILED: 12345 <ent>
```

Код ошибки

- 5 Нажмите **ENTER** несколько раз чтобы завершить установку.



- Результатом отправки сообщения является результат отправки сообщения на почтовый сервер. Это не означает получение сообщения получателем.
- Если у получателя настроен спам-фильтр, даже при отображении "Sending has been completed" в некоторых случаях сообщение может быть не доставлено.
- При ошибке во время отправки, отобразится код ошибки.
- Если ошибка не исчезает, попробуйте позже.
- За настройками сервера и т.п. обратитесь к администратору.

Код ошибки	Возможная причина	Решени
10	Ошибка подключения к сети	<ul style="list-style-type: none"> <li>• Проверьте соединение принтера с сетью.</li> <li>• Проверьте правильность IP адреса принтера.</li> <li>• Проверьте, что в сетевом окружении присутствует DNS.</li> </ul>
20	Недопустимый адрес e-mail.	<ul style="list-style-type: none"> <li>• Введите корректный адрес e-mail.</li> </ul>
11003 11004	Не удается найти POP сервер. Или нет доступа к DNS.	<ul style="list-style-type: none"> <li>• Проверьте адрес POP сервера.</li> <li>• Проверьте, что в сетевом окружении присутствует DNS.</li> </ul>
11021	Не удается соединиться с POP сервером..	<ul style="list-style-type: none"> <li>• Проверьте настройки POP сервера.</li> <li>• Проверьте настройки файервола.</li> </ul>
12010	POP сервер вернул ошибку.	<ul style="list-style-type: none"> <li>• Проверьте настройки POP сервера.</li> </ul>
13000	Ошибка аутентификации POP.	<ul style="list-style-type: none"> <li>• Проверьте имя пользователя и пароль.</li> <li>• Проверьте настройки APOP.</li> <li>• Проверьте способ аутентификации.</li> </ul>
10013 10014	Не удается найти SMTP сервер. Или нет доступа к DNS.	<ul style="list-style-type: none"> <li>• Проверьте адрес SMTP сервера.</li> <li>• Проверьте, что в сетевом окружении присутствует DNS.</li> </ul>
10021	Не удается соединиться с SMTP сервером..	<ul style="list-style-type: none"> <li>• Проверьте настройки SMTP сервера.</li> <li>• Проверьте номер порта SMTP.</li> <li>• Проверьте настройки файервола.</li> </ul>
10*** 11*** 20***	SMTP сервер вернул ошибку. Или ответ не получен.	<ul style="list-style-type: none"> <li>• Проверьте настройки SMTP сервера.</li> <li>• Невозможно обратиться к серверу, который требует обязательное SSL соединение.</li> <li>• Проверьте настройки фильтра.</li> </ul>
12***	Неправильный адрес отправителя.	<ul style="list-style-type: none"> <li>• Проверьте, что для адреса отправителя введены существующие учетные данные (имя пользователя и пароль).</li> </ul>
13***	E-mail адрес не найден. Или неправильный адрес отправителя.	<ul style="list-style-type: none"> <li>• Проверьте адрес e-mail.</li> <li>• Даже при ошибке в адресе e-mail, эта ошибка иногда может не распознаваться.</li> <li>• Проверьте, что для адреса отправителя введены существующие учетные данные (имя пользователя и пароль).</li> </ul>
22000 22008	Ошибка аутентификации SMTP	<ul style="list-style-type: none"> <li>• Проверьте способ аутентификации.</li> </ul>
23*** 24*** 25***	Ошибка аутентификации SMTP.	<ul style="list-style-type: none"> <li>• Проверьте имя пользователя и пароль.</li> </ul>

\*\*\*\* код ошибки, который вернул e-mail сервер.

## Настройка LANGUAGE

Возможно изменять язык отображения.

- 1 Нажмите **FUNC1** (MENU) → **FUNC3** (>>) в режиме LOCAL.
- 2 Нажмите **▲▼** для выбора “MACHINE SETUP”, затем нажмите **ENTER**.
  - Отобразится меню MACHINE SETUP.
- 3 Нажмите **FUNC1** для выбора “LANGUAGE”, затем нажмите **ENTER**.
- 4 Нажмите **▲▼** для выбора языка, затем нажмите **ENTER**.
  - Возможные значения : 日本語 / English
- 5 Нажмите **END/POWER** несколько раз для завершения установки.

## Установка ионизатора (опция)

Если подключен опциональный ионизатор, выберите ON для удаления статики.

Инструкции по безопасности смотрите в “Instruction Manual for Ionizer” для UJF-3042MkII/ 6042MkII.



• Отображается только, если ионизатор подключен.

- 1 Нажмите **FUNC1** (MENU) → **FUNC3** (>>) в режиме LOCAL.
- 2 Нажмите **▲▼** для выбора “MACHINE SETUP”, затем нажмите **ENTER**.
  - Отобразится меню MACHINE SETUP.
- 3 Нажмите **▲▼** для выбора “Ionizer”, затем нажмите **ENTER**.
  - Будет выбрана опция “Ionizer”.
- 4 Нажмите **▲▼** для выбора значения, затем нажмите **ENTER**.
  - При выборе “ON,” перед началом печати принтер двигает стол в пределах зоны печати для удаления статического электричества с зоны печати.
- 5 Нажмите **END/POWER** несколько раз чтобы завершить установку.

## Распознавание подключения опций

Распознавание подключения опции Kebab.

- 1 Нажмите **FUNC1** (MENU) → **FUNC3** (>>) в режиме LOCAL.
- 2 Нажмите **▲▼** для выбора “MACHINE SETUP”, затем нажмите **ENTER**.
  - Отобразится меню MACHINE SETUP.
- 3 Нажмите **▲▼** для выбора “SET OPTION JIG”, затем нажмите **ENTER**.
- 4 Подключите опцию Kebab MkII, затем нажмите **ENTER**.
  - Отображение распознавания опции.
- 5 Нажмите **END/POWER** несколько раз для завершения установки.

## Инициализация настроек

Возможно вернуть параметры “SETUP”, “MAINTENANCE” и “MACHINE SETUP” к заводским настройкам.

- 1 Нажмите **FUNC1** (MENU) → **FUNC3** (>>) в режиме LOCAL.
- 2 Нажмите **▲▼** для выбора “MACHINE SETUP”, затем нажмите **ENTER**.
  - Отобразится меню MACHINE SETUP.
- 3 Нажмите **▲▼** для выбора “SETUP RESET”, затем нажмите **ENTER**.
- 4 Нажмите **ENTER**.
  - Инициализируются заводские настройки.
- 5 Нажмите **END/POWER** несколько раз для завершения установки.

# О меню NOZZLE CHECK

Настройки параметров определения сбойных дюз.  
 Отображается на UJF-3042MkII только при установке опции NCU.

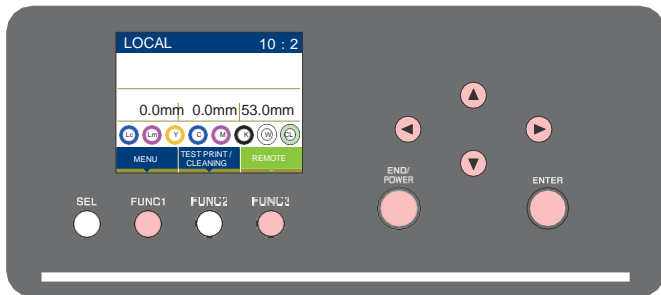

- FUNC1** : Нажмите для выбора меню NOZZLE CHECK, или для перехода на предыдущий экран.
- FUNC3** : Нажмите для перехода к следующему экрану.
- ▲ ▼** : Нажмите для выбора элемента.
- ENTER** : Нажмите для подтверждения выбора.

## ◆ Кратко о меню NCU

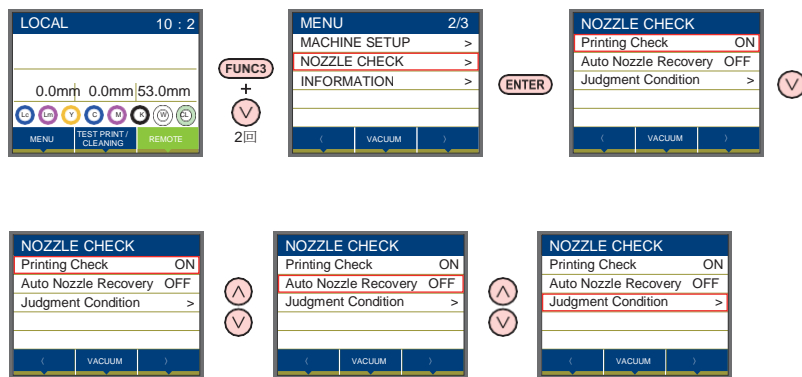

## Таблица меню INFORMATION

Функция	Возможные значения	По умолчанию	Значение	
Printing Check (P.3-27)	ON/OFF	ON	Настройка проверки состояния дюз перед печатью.	
	SET UP	Job	Проверка дюз для каждого файла.	
	Interval	1 - 100	30	Проверка дюз после нескольких файлов. *1
	CLEANING	OFF/ SOFT/ NORMAL/ HARD	SOFT	Определяет тип чистки при восстановлении.
RETRY COUNT	0 - 3	1	Повторяет операцию установленное число раз.	
NOZZLE RECOVERY (P.3-28)	ON/OFF	OFF	Настройка для включения автоматической замены дюз.	
Judgement Condition (P.3-28)	1 - 100	1	Устанавливает количество дюз для срабатывания условия "Nozzle Missing" для каждого цвета. (Максимально 10 на 1 канал)*2	

\*1. После печати установленной длины, перед следующей печатью выполняется проверка дюз.

\*2. При определенных настройках режима печати замена дюз может не работать.

## Порядок проверки печати

Проверка дюз перед печатью выполняется в следующем порядке.



- Установите “Printing Check” в ON для включения.
- Настройте RETRY COUNT и Printing Check когда функция включена.

# 1

nozzle check → условие

Определяет нерабочие

# 2

Recovery operation →  
nozzle check → условие

Если не работает больше дюз, чем установлено в параметре “Judgement Condition”, принтер производит чистку и повторную проверку дюз.

# 3

Retry → условие

Если не работает больше дюз, чем установлено в параметре “Judgement Condition”, после чистки, принтер производит повторную чистку.

# 4

Printing Check → условие

Функция замены дюз автоматически проверяет состояние дюз и включает их замену.

# 5

Nozzle Missing условие

Если найдено больше, чем A неработающих дюз, продолжение печати считается невозможным и печать прекращается.

## Печать при срабатывании “Nozzle Missing” или появлении ошибки

- При срабатывании “Nozzle Missing” → печать останавливается.
- При ошибке во время проверки дюз устанавливается в → печать останавливается и “Printing Check” автоматически устанавливается в OFF. После устранения ошибки, повторно настройте “Printing Check”.

## Настройка Printing Check

Установите ON если хотите проверять состояние дюз перед печатью.

- 1 Нажмите **FUNC1** (MENU) в локальном режиме.
- 2 Нажмите **Te** **▼** для выбора "Nozzle Check", затем нажмите **Нажмите**
  - Отобразится меню Nozzle Check.
- 3 Нажмите **▲▼** для выбора "Printing Check", затем нажмите **ENTER**.
- 4 Нажмите **Te** **▼** для выбора "ON", затем нажмите **Нажмите**
  - Отобразится экран настройки "Check Interval".
  - "Выберите OFF для выключения проверки. Перейдите к шагу 12.
- 5 Нажмите **ENTER**.
- 6 Нажмите **Te** **▼** для выбора значения, затем нажмите **ENTER**.
 

Job: Проверка дюз выполняется через определенное количество заданий.
- 7 Нажмите **Te** **▼** для выбора значения, затем нажмите **ENTER**.
 

SET UP: 0 - 100 заданий
- 8 **▼** **→** **ENTER** Нажмите **▼** **ENTER**.
  - Отобразится экран настройки "Action".
- 9 Нажмите **ENTER**.
  - Будет выбрано "CLEANING".
- 10 Нажмите **▲▼** для выбора типа чистки, затем нажмите **ENTER**.
 

Возможные значения: SOFT/ NORMAL/ HARD
- 11 Нажмите **Te** **▼** для выбора повторов, затем нажмите **ENTER**.
 

Возможные значения: 0 - 3
- 12 Нажмите **END/POWER** несколько раз для завершения установки.

## Настройка NOZZLE RECOVERY

Установите для автоматической замены дюз при обнаружении неработающих.

- 1 Нажмите **FUNC1** (MENU) в локальном режиме.
- 2 Нажмите **Te** **▼** для выбора "Nozzle Check", затем нажмите **Нажмите**
  - Отобразится меню Nozzle Check.
- 3 Нажмите **▲▼** для выбора "NOZZLE RECOVERY", затем нажмите **ENTER**.
- 4 Нажмите **▲▼** выберите ON/OFF, затем нажмите **ENTER**.
- 5 Нажмите **END/POWER** несколько раз для завершения установки.

Ниже описывается процедура проверки количества дюз для срабатывания замены.

## Настройка Judgment Condition

Настройка условий для проверки дюз.

- 1 Нажмите **FUNC1** (MENU) в локальном режиме.
- 2 Нажмите **Te** **▼** для выбора "Nozzle Check", затем нажмите **Нажмите**
  - Отобразится меню Nozzle Check.
- 3 Нажмите **▲▼** для выбора "Judgement Condition", затем нажмите **ENTER**.
- 4 Нажмите **▲▼** для выбора цвета, нажмите **ENTER** затем .
  - Цвета изменяются в зависимости от конфигурации принтера.
- 5 Нажмите **▲▼** для установки количества дюз, затем нажмите **ENTER**.
- 6 Нажмите **END/POWER** несколько раз для завершения установки.



• Цвета изменяются в зависимости от конфигурации принтера.





# О меню INFORMATION

Просмотр информации о принтере.  
Возможно просматривать следующие параметры.

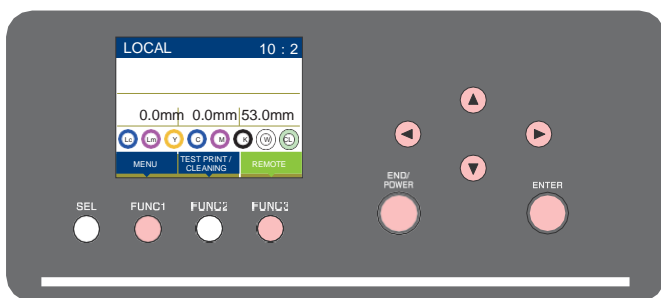

- FUNC1** : Нажмите для выбора меню INFORMATION, или для перехода на предыдущий экран.
- FUNC3** : Нажмите для перехода к следующему экрану.
- ▲ ▼** : Нажмите для выбора элемента.
- ENTER** : Нажмите для подтверждения выбора.

## ◆ Кратко о меню INFORMATION

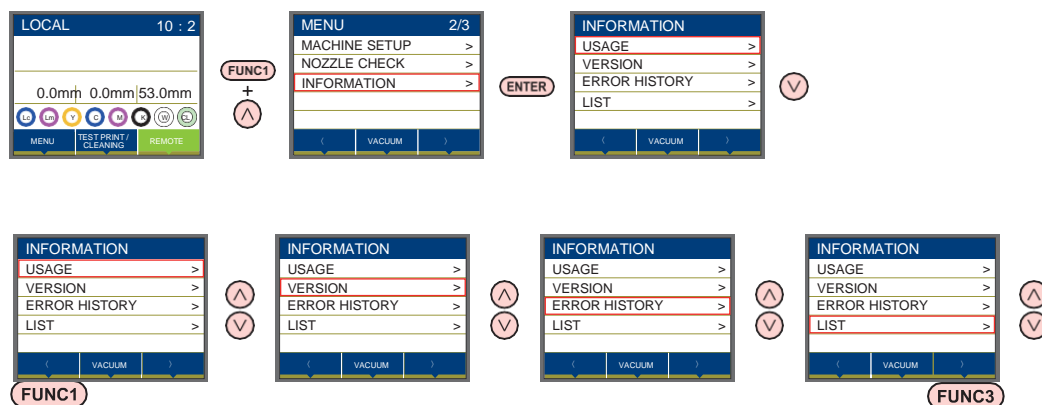

## Таблица меню INFORMATION

Эле	Описание
WIPING	Отображает число протирок головки.
WASTE TANK	Отображает приблизительный уровень заполненности сливного бачка.
PRINT LENGTH	Отображает общую отпечатанную длину.
PRINT AREA	Отображает общую отпечатанную площадь.
USE TIME	Отображает общее время использования принтера.
VERSION	Отображает версию прошивки принтера.
ERROR HISTORY	Отображает историю ошибок и предупреждений. При нажатии [▲][▼], дата появления (год/месяц/день/часы/минуты) и ошибка/предупреждение отображаются в обратном порядке.
LIST	Позволяет распечатать настройки принтера.

## Отображение информации

- 1** В локальном режиме нажмите **FUNC1** (MENU) затем нажмите **FUNC3**.
  - Отобразится меню INFORMATION.
- 2** Нажмите **▼** для выбора "INFORMATION" затем нажмите **ENTER**.
  - Отобразится меню INFORMATION.
- 3** Нажмите **▼** для просмотра желаемой информации.
  - Выберите информацию для отображения, согласно "Information menu list".
- 4** Нажмите **ENTER**.
  - При выборе [LIST] на шаге 3, распечатаются настройки принтера.
- 5** Нажмите **END/POWER** несколько раз для завершения установки.



# Глава 4 Обслуживание



## Эта глава

описывает настройки и порядок действий для выполнения процедур периодического обслуживания принтера и бутылок чернил.

Плановое обслуживание.....	4-2	Функция замены дюз.....	4-13
Если принтер долго не используется	4-2	Сброс значений.	
Замечания по чистке .....	4-2	Проверка использования УФ лампы.....	4-14
Чистка внешних поверхностей.		Действия при переливе чернил .....	4-14
Очистка стола .....	4-3	Функция автоматического обслуживания.....	4-15
О меню MAINTENANCE .....	4-4	Настройка интервалов рефреша.....	4-15
Кратко о меню MAINTENANCE .....	4-5	Настройка интервалов и типа чисток	4-15
Обслуживание парковки .....	4-6	Замена расходников .....	4-16
Чистка вайпера и кап.....	4-6	Замена вайпера/очистителя вайпера ....	4-16
Чистка фильтра.....	4-7	Замена фильтра .....	4-17
Чистка дюз .....	4-8	При появлении сообщения о проверке	
Промывка дренажных трубок.....	4-9	сливного бачка .....	4-17
Если принтер долго не		Замена сливного бачка до появления	
используется.....	4-10	сообщения о проверке сливного бачка	4-18
Обслуживание субтанка .....	4-11	Заливка антифриза .....	4-19
Чистка областей вокруг		Заливка антифриза .....	4-20
головок.....	4-12		

## Плановое обслуживание

Периодически и по мере необходимости обслуживайте принтер для поддержания его работоспособности и продления срока службы.

### Если принтер долго не используется

Если предполагается не использовать принтер неделю или более, используйте нижеописанную процедуру для промывки сливных трубок (Р.4-9). После этого, держите принтер под наблюдением.



- Всегда держите основной тумблер включенным.
- Уберите установленный материал.

### Замечания по чистке



- При смешивании воды или алкоголя с УФ чернилами произойдет их флоккуляция. Не допускайте попадания воды или алкоголя на поверхности головок.



- Никогда не разбирайте принтер. Разборка принтера может привести к его поломке или поражению электрическим током.
- Не допускайте попадания жидкостей внутрь принтера. Попадание жидкостей может привести к поломке или поражению электрическим током.
- Перед началом обслуживания отключите тумблер питания и достаньте вилку из розетки; иначе, возможны непредвиденные последствия.
- Не используйте бензин, растворители или вещества, содержащие абразив. Такие вещества могут повредить поверхности принтера.
- Не используйте смазочное масло для деталей внутри принтера. Это может привести к неработоспособности принтера.
- При смешивании воды или алкоголя с УФ чернилами произойдет их флоккуляция. Не допускайте попадания воды или алкоголя на поверхности головок.



- Этот принтер использует УФ отверждаемые чернила. При ежедневном обслуживании используйте защитные очки.

### Чистка внешних поверхностей

При загрязнении внешних поверхностей, намочите чистую тряпку водой или нейтральным моющим раствором и протрите поверхности.

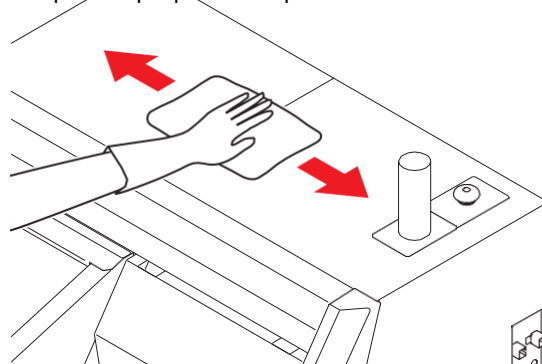

## Очистка стола

Печатный стол легко загрязняется ворсом, обрезками бумаги и т.п.

Протрите загрязнения мягкой щёткой, сухой тряпкой или бумажным полотенцем.

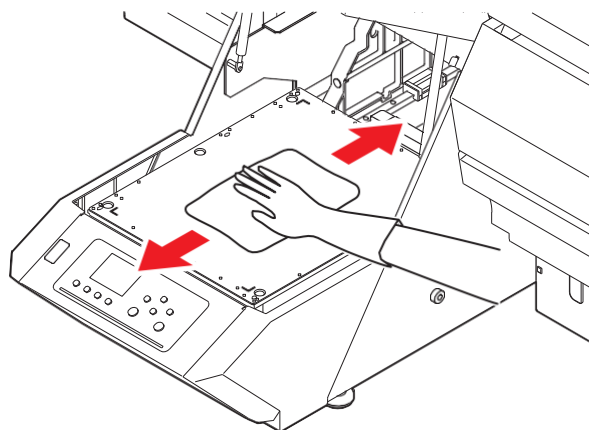

**Important!**

- Тщательно очистьте неровности на столе и отверстия для крепления штифтов, т.к. грязь легко скапливается в этих местах.



- Сильные загрязнения протрите бумажным полотенцем смоченным небольшим количеством промывки.

# О меню MAINTENANCE

Ниже описываются различные процедуры обслуживания принтера. Возможно настроить следующие параметры.

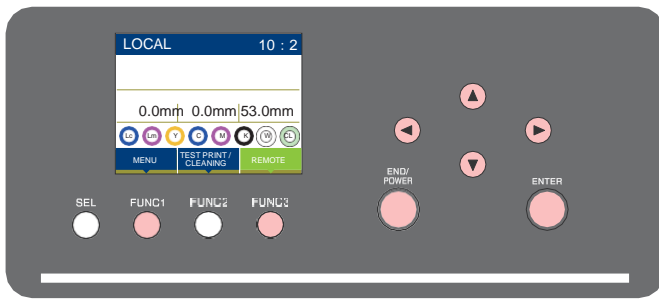





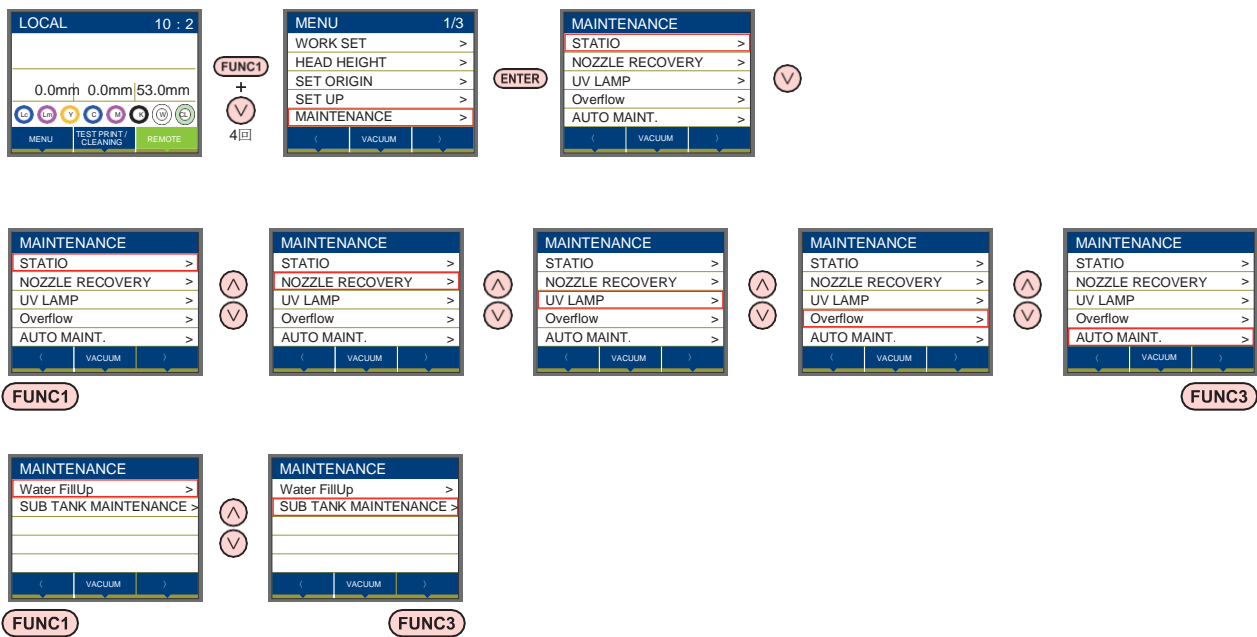



- FUNC1** : Нажмите для выбора меню MAINTENANCE, или для перехода на предыдущий экран.
- FUNC3** : Нажмите для перехода к следующему экрану.
- ▲ ▼** : Нажмите для выбора элемента.
- ENTER** : Нажмите для подтверждения выбора.

## Кратко о меню MAINTENANCE





## Кратко о меню MAINTENANCE

Элемент	Возможные	Описан
	Для обслуживания каретки и парковочной станции.	
CARRIAGE OUT (  P.4-6)		Сдвигает каретку для обслуживания зоны вокруг кап, головок, вайпера и т.п.
REPLACE WastelnkTank (  P.4-9)		Сбрасывает или корректирует уровень сливного бачка.
DISWAY WASH ( 		Промывка дренажных трубок
Replace WIPER/ WIPER Absorber (  P.4-16)		Замена вайпера и абсорбера вайпера. При замене вайпера счетчик протирок головок сбрасывается в 0.
NOZZLE WASH (  P.4-8)	1 - 99 мин	Замачивает поверхности головок в промывочной жидкости для очистки дюз.
CUSTODY WASH (  P.4-10)	1 - 99 мин	Выполняется перед периодом долгого простоя принтера. Промывает дюзы и чернильные трубки.
	Вместо неработающих дюз печатают работающие.	
PRINT		Печать шаблона проверки состояния дюз.
ENTRY		Регистрация неработающих дюз.
RESET		Сброс списка неработающих дюз.
UV LAMP (  P.4-14)	UV USED TIME	Отображает общее время работы каждой из УФ ламп.
Overflow (  P.4-14)	Для слива излишнего количества чернил из субтанка.	
	Для автоматического выполнения процедур обслуживания. Настройка интервалов автоматического обслуживания.	
REFRESH	OFF	Настройка интервалов рефреша.
CLEANNING INTV	12 ч	Настройка интервалов чистки головок.
Water FillUp (  P.4-	Для прокачки горячей воды.	
	Normal	
	Hard	

## Обслуживание парковки

Обслуживание кап, вайпера и других деталей парковки. (SATION MAINT.)

- Important!** • Периодически очищайте вайпер, т.к. он протирает головки.

Капы и вайпер работают как описано ниже.

- **Вайпер** : Протирает поверхности головок.
- **Капа** : Предотвращает засыхание дюз в головках.

По мере работы принтера вайпер и капы все больше загрязняются.

Если нерабочие дюзы не удастся восстановить чисткой ( P.2-8 ), используйте промывочную жидкость f-200 / lf- 200 и чистящую палочку.

### Инструменты для обслуживания

- |                                      |            |        |
|--------------------------------------|------------|--------|
| • Промывка F-200 / LF-200 (SPC-0568) |            |        |
| • Чистящие палочки (SPC-0386)        | • Перчатки | • Очки |



- Для предотвращения попадания чернил в глаза и на кожу при обслуживании используйте очки и перчатки из комплекта.
- Не сдвигайте каретку вручную с парковочной станции. В случае необходимости, для сдвига каретки используйте кнопку [FUNK1]. ( P.4-6 шаги 1 - 2 )

### Чистка вайпера и кап

Для поддержания плоттера в работоспособном состоянии, рекомендуется периодически (довольно часто) производить чистку вайпера и кап.

- Important!**
- Если после очистки вайпера качество чистки головок не улучшается, замените вайпер.
  - Если вайпер сильно загрязнён или деформирован, замените его на новый (SPA-0271). ( P.4-16 )

# 1

Нажмите **FUNC1** (MENU) в режиме LOCAL.

# 2

Нажмите **↓** для выбора "MAINTENANCE" затем нажмите **ENTER** .  
• Отобразится меню MAINTENANCE.

# 3

Нажмите **ENTER** .  
• Будет выбрано "STATION".

# 4

Нажмите **ENTER** .  
• Будет выбрано "CARRIGE OUT" и каретка сдвинется.

# 5

Откройте правую крышку.

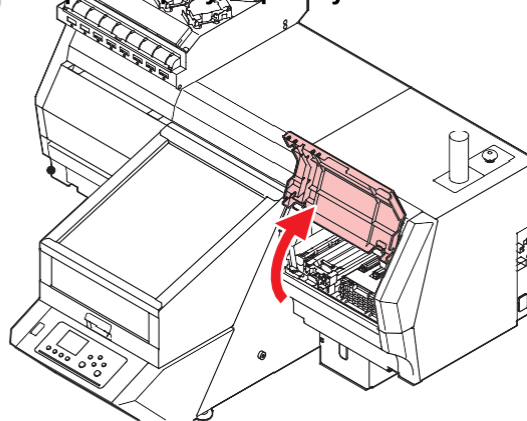

# 6

Снимите вайпер.

- Достаньте вайпер за выступы по краям держателя.

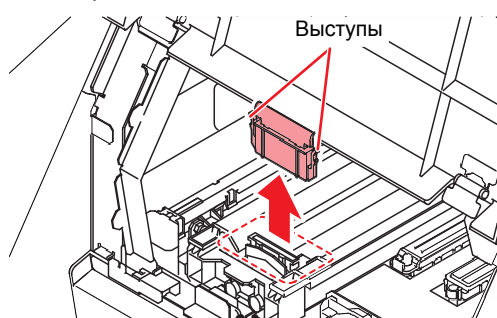

# 7

Очистка вайпера и держателя.

- Почистьте чернила, налипшие на вайпер с держателем, чистящей палочкой, смоченной в промывке. Вытрите вайпер от остатков промывки.

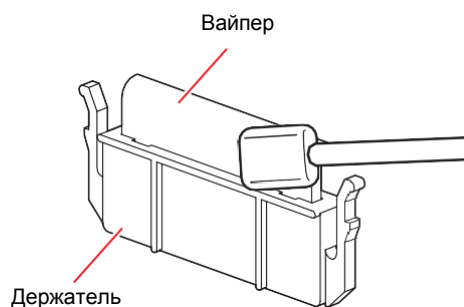

# 8

Установите вайпер на место.

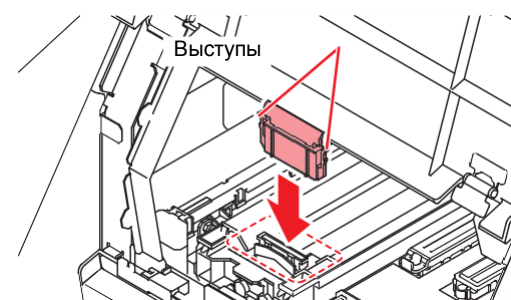

**9** Очистьте резинку капы.

- Почистьте чернила, налипшие на резинку капы, чистящей палочкой, смоченной в промывочной жидкости.
- Вытрите резинку капы от остатков промывки.

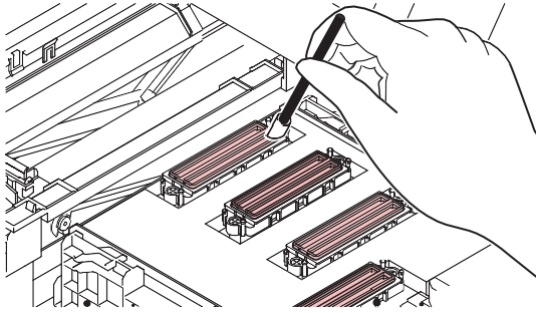
**Important!**

- Тщательно очистьте резинки кап (и вытрите насухо). Если на резинке останутся чернила, это может вызвать проблемы.

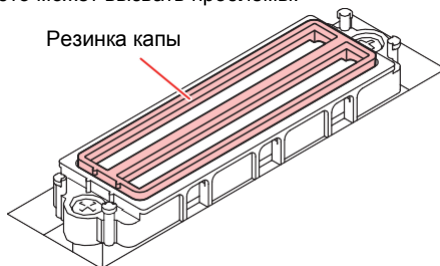
**10** Нажмите **ENTER** по завершении чистки.**1** Закройте крышку обслуживания и нажмите **ENTER**.

- После инициализации принтер вернется на шаг 1.

**Чистка пылевого фильтра****1** Нажмите **FUNC1** (MENU) в режиме LOCAL.**2** Нажмите **↓** для выбора "MAINTENANCE", затем нажмите **ENTER**.

- Отобразится меню MAINTENANCE.

**3** Нажмите **ENTER**.

- Будет выбрано "STATION".

**4** Нажмите **ENTER**.

- Будет выбрано "CARRIGE OUT" и каретка сдвинется.

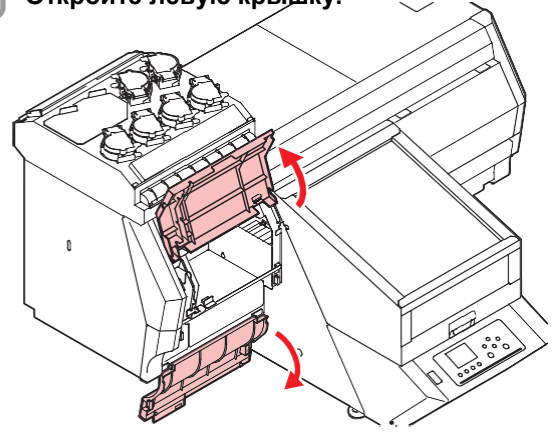
**5** Откройте левую крышку.**6** Достаньте пылевой фильтр.

- Фильтры расположены в двух местах.
- Для снятия пылевого фильтра, потяните его вперед за выступ, нажав на фиксирующий крючок.

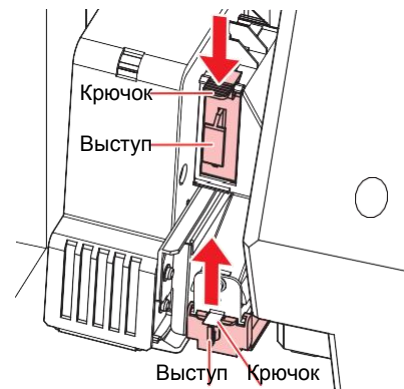
**7** Очистьте фильтр.

- Достаньте фильтр и почистьте его бумажным полотенцем.
- Вытрите чернила на корпусе фильтра.

**Important!**

- Если фильтр сильно загрязнен чернильной пылью, замените его на новый (SPC-0819). (P.4-17)

**8** Установите пылевой фильтр на место.**9** Закройте крышку обслуживания и нажмите **ENTER**.

- После инициализации принтер вернется в режим LOCAL.

## Чистка дюз

**1** Нажмите **FUNC1** (MENU) в режиме LOCAL.

**2** Нажмите **▼** для выбора “MAINTENANCE”, затем нажмите **ENTER**.  
• Отобразится меню MAINTENANCE.

**3** Нажмите **ENTER**.  
• Будет выбрано “STATION”.

**4** Нажмите **▼**, затем нажмите **ENTER**.  
• Будет выбрано “NOZZLE WASH” и каретка сдвинется.

**5** Откройте крышку обслуживания.

**6** Очистите вайпер и держатель, затем нажмите **ENTER**.

- (1) Откройте правую крышку обслуживания и достаньте вайпер за выступы держателя.
- (2) Очистите вайпер и держатель чистящей палочкой, смоченной в промывке.
  - Вытрите насухо от остатков промывочной жидкости.
- (3) Вставьте вайпер на место, держа его за выступы держателя.

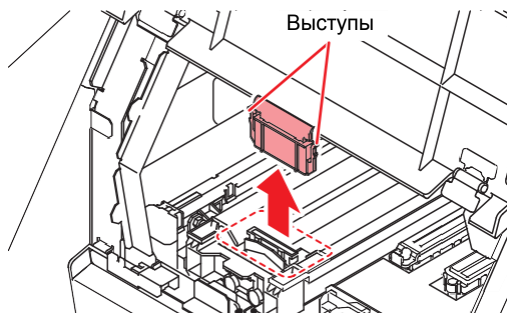

**7** Очистите резинку капю, затем нажмите **ENTER**.

- Почистьте чернила, налипшие на резинку капю, чистящей палочкой, смоченной в промывочной жидкости.
- Вытрите насухо от остатков промывочной жидкости.
- В это время сливные трубки очищаются автоматически.

**8** Заполните капю промывочной жидкостью.

- Наберите промывочную жидкость в пипетку и заполните капю. Заполните капю промывочной жидкостью до краев «с горкой».

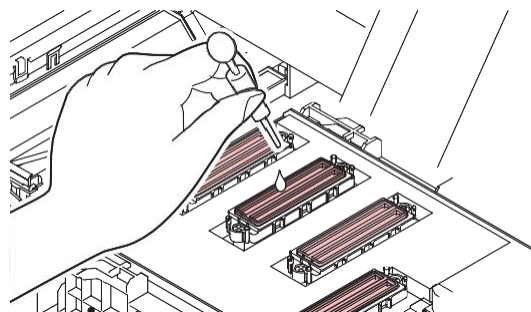

**9** Закройте крышку обслуживания и нажмите **ENTER**.

**10** Нажмите **▲** **▼** для установки времени замачивания поверхностей головок, затем нажмите **ENTER**.

- Возможные значения: 1 - 99 мин (с шагом 1 мин)
- Промывка, залитая в капю, сливается.
- До окончания установленного интервала на дисплее отображается “Please Wait”.

**Important!**

- Если улучшить печать не помогает даже замена дюз (Р.4-13) или данная замочка производилась уже несколько раз, свяжитесь с сервисной службой.

## Промывка дренажных трубок

Регулярно промывайте сливные трубки (раз в неделю) для предотвращения засорения дюз вследствие коагуляции чернил.

**1** Нажмите **FUNC1** (MENU) в режиме LOCAL.

**2** Нажмите **▼** для выбора "MAINTENANCE", затем нажмите **ENTER**.

- Отобразится меню MAINTENANCE.

**3** Нажмите **ENTER**.

- Будет выбрано "STATION".

**4** Нажмите **▼** дважды, затем нажмите **ENTER**.

- Будет выбрано "DISWAY WASH" и каретка сдвинется на стол.
- Помпа выкачивает содержимое капы до окончания операции.

**5** Откройте правую крышку.

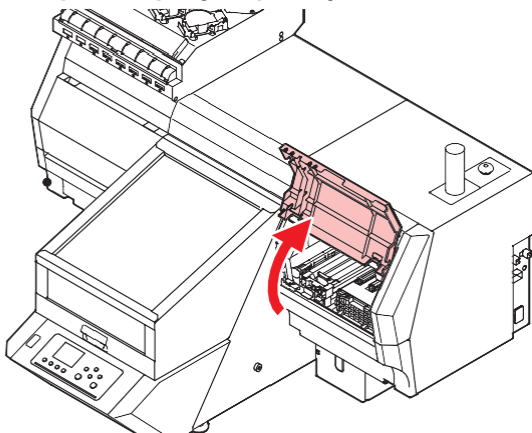

**6** Нажмите **ENTER**.

- Помпа выкачивает содержимое капы до окончания операции.

**7** Заполните капю промывочной жидкостью.

- Наберите промывочную жидкость в пипетку и заполните капю. Заполните капю промывочной жидкостью до краев «с горкой».

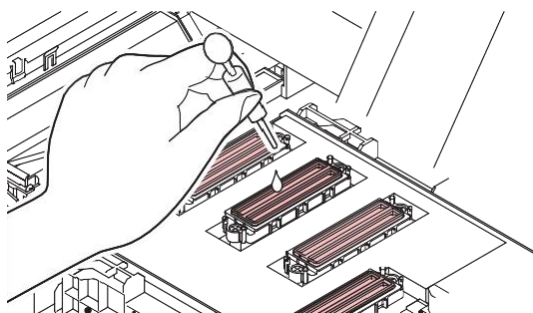

**8** Закройте крышку обслуживания и нажмите **ENTER**.



## Если принтер долго не используется

Если предстоит простой принтера в течение недели или больше, выполните процедуру промывки дюз и сливных трубок. После этого держите принтер под присмотром.



- Всегда держите основной тумблер включенным. Функция предотвращения засорения дюз головок выполнится автоматически.
- Дюзы печатающих головок могут засориться если надолго выключить тумблер питания.

### Предварительно проверьте следующее.

[NEAR END] или [INK END] отображается?

- После промывки дюз капа опорожнена. Если на дисплее отображается [NEAR END] или [INK END], промывка дюз не запустится.



- При появлении предупреждения "Check waste ink", проверьте сливной бачок, затем выполните действия P.4-17 "If a Waste Ink Tank Confirmation Message Appears" в зависимости от ситуации.

# 1

**FUNC1**

Нажмите **(MENU)** в режиме LOCAL.

# 2

Нажмите **▼** для выбора "MAINTENANCE", затем нажмите **ENTER**.

- Отобразится меню MAINTENANCE.

# 3

Нажмите **ENTER**.

- Будет выбрано "STATION".

# 4

Нажмите **▼** 3 раза, затем нажмите **ENTER**.

- Будет выбрано "DISWAY WASH" и каретка сдвинется на стол.



- До окончания чистки вайпера, на дисплее отображается "COMPLETED". После выполнения действий до шага 3, нажмите [ENTER]. Если нажать [ENTER] до окончания чистки, принтер перейдет к следующей процедуре.

# 5

Очистьте вайпер и держатель.

- (1) Откройте правую крышку обслуживания и достаньте вайпер за выступы держателя.
- (2) Очистьте вайпер и держатель чистящей палочкой, смоченной в промывке.
  - Вытрите вайпер от остатков промывки.
- (3) Вставьте вайпер на место, держа его за выступы держателя.

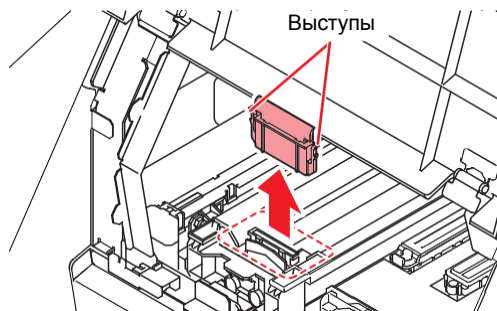

# 6

**ENTER**

Нажмите



- До окончания процедуры, [COMPLETED (NEXT): ENT] отображается на дисплее. После выполнения действий до шага 5, нажмите [ENTER]. Если нажать [ENTER] до окончания чистки, принтер перейдет к следующей процедуре.

# 7

Очистьте резинку капы.

- Очистьте резинку капы чистящей палочкой, смоченной в промывочной жидкости.
- Вытрите резинку капы от остатков промывки.
- В это время сливные трубки очищаются автоматически.

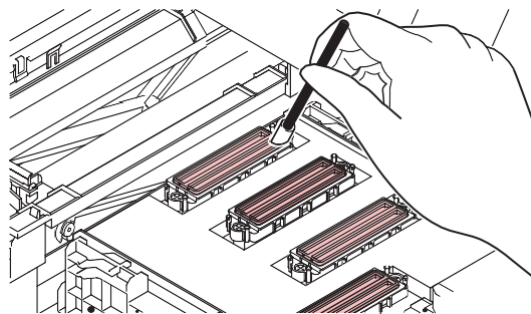

# 8

**ENTER**

Нажмите



- До окончания процедуры, [COMPLETED (NEXT): ENT] отображается на дисплее. После выполнения действий до шага 8, закройте крышку обслуживания и нажмите [ENTER]. Если нажать [ENTER] до заполнения кап промывкой, каретка запаркуется на место.

**9** Заполните капю промывочной жидкостью.

- Наберите промывочную жидкость в пипетку и заполните капю. Заполните капю промывочной жидкостью до краев «с горкой».

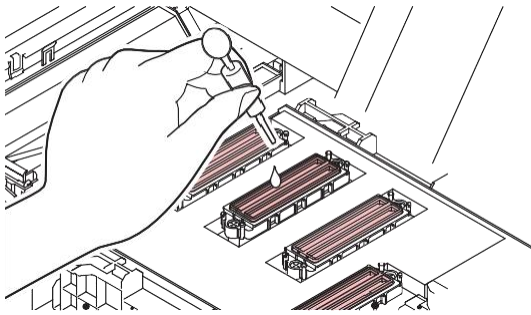
**10** Закройте крышку обслуживания и нажмите **ENTER**.**1** Нажмите **▲ ▼** для установки времени замачивания дюз головок.

- Возможные значения: 1 - 99 мин (с шагом 1 мин)

**12** Нажмите **ENTER**.

- Дюзы замачиваются.
- После окончания процедуры замачивания каретка сдвинется в положение обслуживания.

**13** Откройте крышку обслуживания.**14** Заполните капю промывочной жидкостью.

- Наберите промывочную жидкость в пипетку и заполните капю. Заполните капю промывочной жидкостью до краев «с горкой».

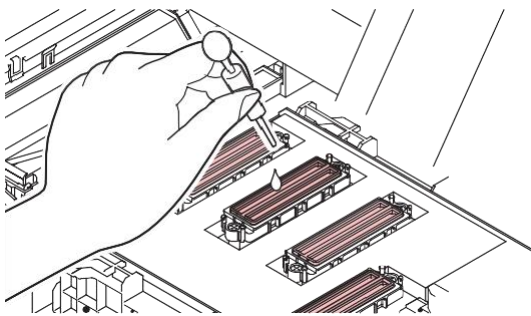
**15** Закройте крышку обслуживания и нажмите **ENTER**.

- После инициализации принтер вернется на шаг 2.

**Обслуживание субтанка**

Выполните при большом количестве засоренных дюз или в случае пропадаания дюз сразу после чистки.

**1** Нажмите **FUNC1** (**MENU**) в режиме LOCAL.**2** Нажмите **▲ ▼** для выбора "MAINTENANCE", затем нажмите **ENTER**.

- Отобразится меню MAINTENANCE.

**3** Нажмите **▲ ▼** для выбора "SUB TANK MAINTENANCE", затем нажмите **ENTER**.

- Будет выбрано "SUB TANK MAINTENANCE".

**4** Нажмите **▲ ▼** для выбора режима, затем нажмите **ENTER**.

- Normal: Слив половины чернил из субтанка, затем долив до полного.
- Hard: Полный слив чернил из субтанка. Заливка чернил в субтанк.

**5** Нажмите **▲ ▼** для выбора "Head" и нажмите **FUNC2 (✓)**.

- После выбора "Head" нажмите **FUNC2** и включите чекбокс. Обслуживание субтанков будет выполнено у выбранных головок.

**6** Нажмите **ENTER**.

- Выполнится "SUB TANK MAINTENANCE".

## Чистка областей вокруг головок

Т.к. печатная головка - это высокоточный механизм, ее обслуживание требует особой осторожности. При помощи чистящей палочки удалите желеобразные чернильно-грязевые образования вокруг печатных головок. Никогда не трите поверхности, где расположены дюзы.

### Инструменты для обслуживания

• Чистящие палочки (SPC- 0386)	• Перчатки
• Очки	• Промывочная жидкость



- Для предотвращения попадания чернил в глаза и на кожу при обслуживании используйте очки и перчатки из комплекта.
- Чернила содержат органические растворители. При попадании чернил на кожу или в глаза немедленно смойте их водой.

**1**

Нажмите **FUNC1** (MENU) в режиме LOCAL.

**2**

Нажмите **▲** для выбора "MAINTENANCE",

затем нажмите **ENTER**.  
• Отобразится меню MAINTENANCE.

**3**

Нажмите **ENTER**.  
• Будет выбрано "CARRIAGE OUT".

**4**

Нажмите **▼**, затем нажмите **ENTER**.  
• Каретка сдвинется к левому краю принтера.

**5**

Откройте отсек обслуживания.

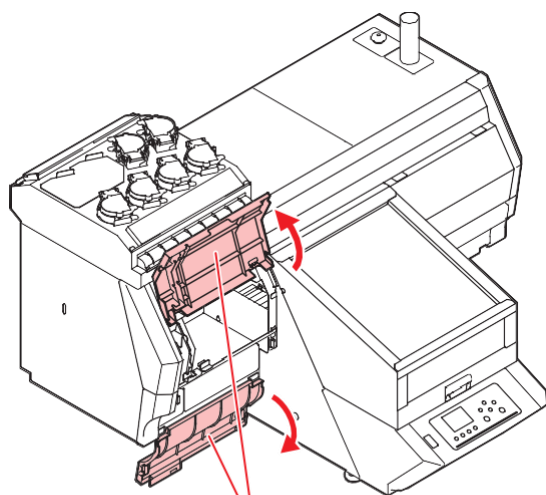

Отсек обслуживания

**6**

Очистьте поверхности вокруг головок чистящей палочкой.

- Протрите чернила, налипшие на поверхности вокруг головок, чистящей палочкой, смоченной в промывке.
- Не трите дюзы.

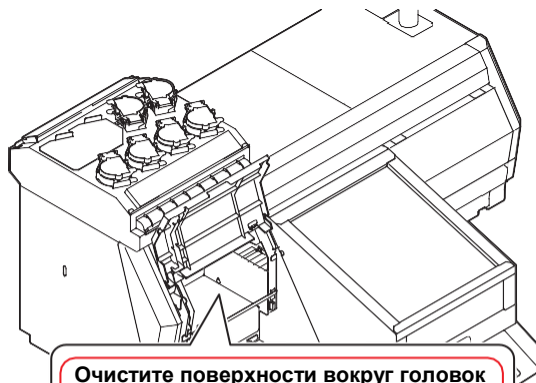

Очистите поверхности вокруг головок (указаны розовым) промывкой

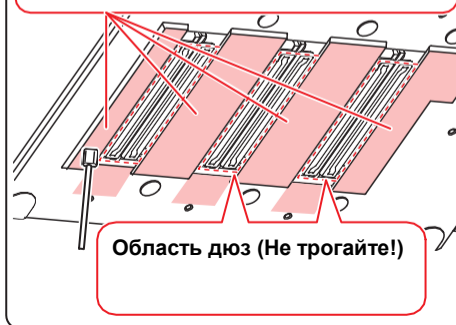

**7**

Нажмите **ENTER** по завершении чистки.

**8**

Закройте отсек обслуживания и нажмите **ENTER**.

- После инициализации принтер вернется в режим LOCAL.



# Функция Nozzle Recovery

NOZZLE RECOVERY: Если сбойные дюзы не удается восстановить обычными методами, вместо них могут печатать рабочие дюзы.

- 1 Нажмите **FUNC1** (MENU) в режиме LOCAL.
- 2 Нажмите **▼** для выбора "MAINTENANCE", затем нажмите **ENTER**.
  - Отобразится меню MAINTENANCE.
- 3 Нажмите **▼** для выбора "RECOVERY", затем нажмите **ENTER**.
- 4 Нажмите **▼** для выбора "PRINT" и нажмите **ENTER** дважды.
  - Распечатается шаблон дюзов.
  - Выберите "ENTRY" затем перейдите к выбору канала (шаг 4) без печати шаблона"

Вид сверху

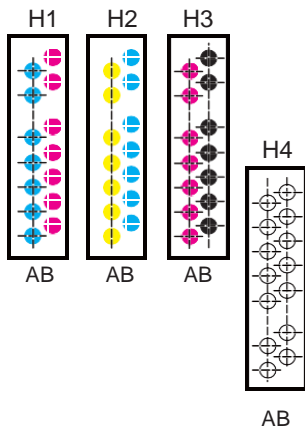

Шаблон дюзов

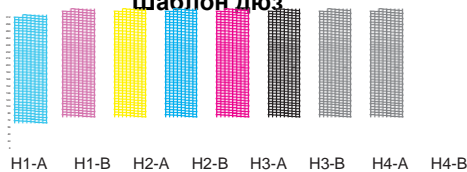

- 5 Нажмите **▼** для выбора "Entry" и нажмите **ENTER** дважды.

- 6 Выберите канал для включения NOZZLE RECOVERY нажав **▲▼**, и нажмите **ENTER**.

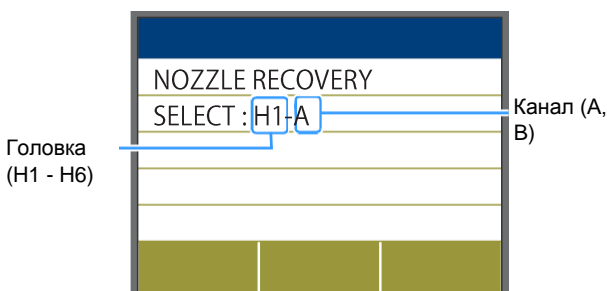

- 7 Внесите нерабочие дюзы в список NOZZLE RECOVERY и нажмите **ENTER**.

- (1) Выберите номер в списке 1 - 10 нажав **▲▼** и нажмите **ENTER**.
- (2) Введите номер нерабочей дюзы кнопками **▲▼** и нажмите **ENTER**.

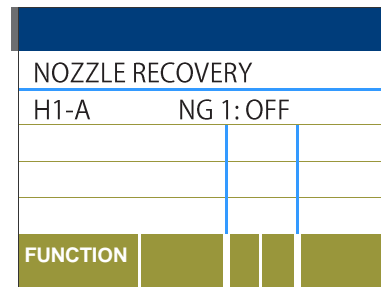

номер в списке: 1 - 10

Заменяемые дюзы : 1 - 318, OFF

Пример печати шаблона дюзов

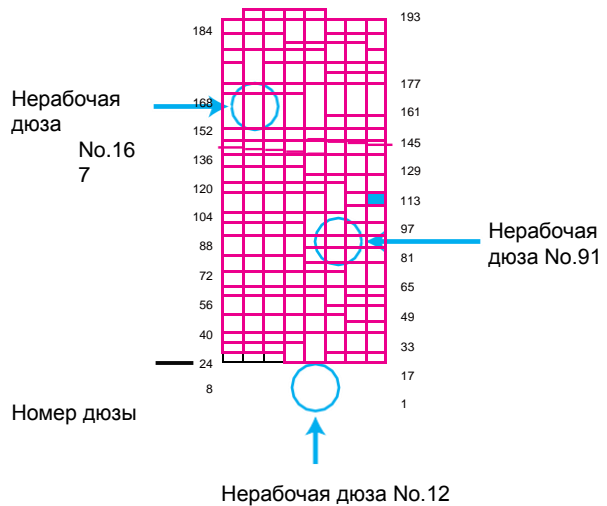

№ п/п	Номер дюзы	Состояние
1	12	Будет заменяться
2	91	Будет заменяться
3	167	Будет заменяться
4	OFF	Пусто
5	OFF	Пусто

- 8 Нажмите **END/POWER** несколько раз для завершения установки.

**Important!**

- До 10 дюзов в каждом канале может быть заменено.
- Даже при использовании данной функции, время печати не изменится.
- Замена дюзов может не работать в низком количестве проходов. Распечатайте тест для проверки.
- Спотовые каналы лучше видно на прозрачной пленке.



## Сброс значений

- 1 Нажмите **FUNC1** (MENU) в режиме LOCAL.
- 2 Нажмите **Te** **▼** для выбора “MAINTENANCE”, затем нажмите **ENTER**.
  - Отобразится меню MAINTENANCE.
- 3 Нажмите **Te** **▼** для выбора “NOZZLE RECOVERY”, затем нажмите **ENTER**.
- 4 Нажмите **Te** **▼** для выбора “Reset”, и нажмите **ENTER**.
- 5 Нажмите **Te** **▼** и **FUNC1** (>>) **FUNC3** (<<) для выбора канала для сброса, затем нажмите **ENTER**.
  - Появится экран подтверждения.
- 6 Нажмите **END/POWER** несколько раз для завершения установки.

## Проверка использования УФ ламп

### Просмотр использования УФ ламп

- 1 Нажмите **FUNC1** (MENU) в режиме LOCAL.
- 2 Нажмите **Te** **▼** для выбора “MAINTENANCE”, затем нажмите **ENTER**.
  - Отобразится меню MAINTENANCE.
- 3 Выберите “UV USED TIME”, и нажмите **ENTER**.
  - Отображается время использования каждой лампы.
- 4 Нажмите **END/POWER** несколько раз чтобы завершить установку.

## Действия при переливе чернил

- 1 Нажмите **FUNC1** (MENU) в режиме LOCAL.
- 2 Нажмите **Te** **▼** для выбора “MAINTENANCE”, затем нажмите **ENTER**.
  - Отобразится меню MAINTENANCE.
- 3 Нажмите **FUNC1** (<<).
- 4 Нажмите **▲** **▼** для выбора “Overflow”, затем **ENTER**.
- 5 Нажмите **▲** **▼** для выбора головки.
- 6 Нажмите **ENTER**.
- 7 Нажмите **END/POWER** несколько раз для завершения установки.

### Important!

- Если проблема не решается с первого раза, повторите процедуру. Если после третьего выполнения процедуры проблема не решается, обратитесь в сервисный центр к региональному дилеру.

## Функции автоматического обслуживания

Возможно настроить автоматическое выполнение некоторых процедур обслуживания.

Настройте интервалы выполнения различных процедур.

Возможно избежать некоторых проблем, таких как засыхание дюз, настроив автоматическое выполнение обслуживания.

Возможно настроить следующие параметры:



- После выполнения процедуры обслуживания вручную, по прошествии заданного интервала времени, процедура обслуживания запустится автоматически.

Функция	Описание
Refresh	Установка интервалов рефреша.
Cleaning	Установка интервалов чисток.



- При возникшей ошибке сливного бачка процедуры автоматического обслуживания не выполняются. Замените сливной бачок. (P.4-7)
- Во время процедур автоматического обслуживания в сливной бачок сливаются чернила. Ежедневно проверяйте уровень сливного бачка и опорожняйте его при необходимости. (P.4-7)

### Настройка интервалов рефреша

Установка интервалов рефреша. Рефреш - это процедура слива небольшого количества чернил из дюз.

- 1 Нажмите **FUNC1** (MENU) в режиме LOCAL.
- 2 Нажмите **↓** для выбора "MAINTENANCE", затем нажмите **ENTER**.
  - Отобразится меню MAINTENANCE.
- 3 Нажмите **↓** для выбора "Auto Maint.", затем нажмите **ENTER**.
- 4 Нажмите **ENTER**.
  - Будет выбрано "Refresh".
- 5 Нажмите **↓** для установки интервалов рефреша, затем нажмите **ENTER**.
  - Возможные значения: OFF / 1 - 24 ч
- 6 Нажмите **END/POWER** несколько раз для завершения установки.

### Настройка интервалов и типа чисток

Настройка интервалов автоматических чисток и их типа.

- 1 Нажмите **FUNC1** (MENU) в режиме LOCAL.
- 2 Нажмите **↓** для выбора "MAINTENANCE", затем нажмите **ENTER**.
  - Отобразится меню MAINTENANCE.
- 3 Нажмите **↓** для выбора "Auto Maint.", затем нажмите **ENTER**.
- 4 Нажмите **↑** для выбора "Cleaning", и нажмите **ENTER**.
- 5 Нажмите **↑** для выбора интервала чисток, затем нажмите **ENTER**.
  - Возможные значения: OFF / 1 - 168 ч
- 6 Нажмите **↓** для выбора типа чисток, затем нажмите **ENTER**.
  - Возможные значения: Soft/ Normal/ Hard
- 7 Нажмите **END/POWER** несколько раз чтобы завершить установку.

# Замена расходников

## Замена вайпера/абсорбера вайпера

Вайпер (SPA-0271) и абсорбер вайпера (SPC-0830) являются расходниками. При появлении предупреждения “!REPLACE WIPER/ABSORBER”, необходимо заменить вайпер и абсорбер вайпера на новые как можно скорее.

Также, почистите салазки вайпера.

**Important!**

- При появлении предупреждения о замене вайпера, проверьте вайпер на предмет повреждений и ровность верхнего края. Если вайпер ровный и не поврежден, возможно его дальнейшее использование без замены на новый. Если абсорбер вайпера чистый, не трогайте его.
- Очиститель вайпера это опция. Приобретите новый для замены у регионального дилера.

**1**

Нажмите **FUNC1** (MENU) в режиме LOCAL.

**2**

Нажмите **▲ ▼** для выбора “MAINTENANCE”, затем нажмите **ENTER**.

- Отобразится меню MAINTENANCE.

**3**

Нажмите **ENTER**.

- Будет выбрано “STATION”.

**4**

Нажмите **▲ ▼** для выбора “Replace WIPER”, и нажмите **ENTER**.

**5**

Нажмите **ENTER**.

- Каретка сдвинется влево. Также вайпер сдвинется вперед.

**6**

Откройте правую крышку.

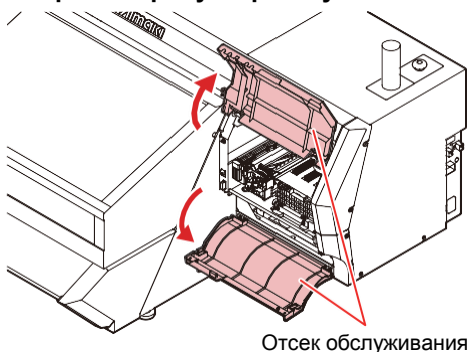

**7**

Снимите вайпер.

- Достаньте вайпер за выступы по краям держателя.

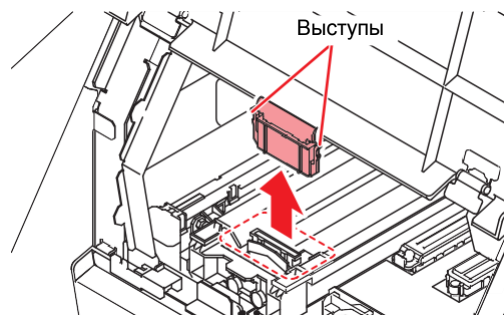

**8**

Вставьте новый вайпер (SPA-0271).

- Вставьте вайпер за выступы по краям держателя.

**9**

Снимите абсорбер вайпера.

- Для снятия абсорбера нажмите на крючок и вытяните абсорбер.

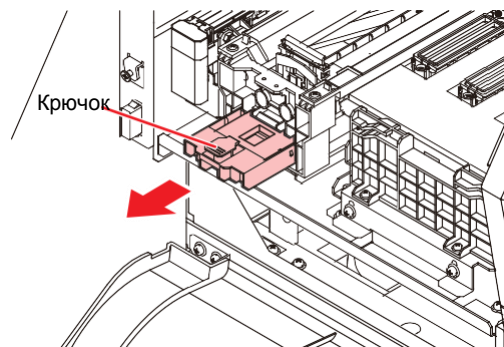

**10**

Установите новый абсорбер вайпера (SPC-0830).

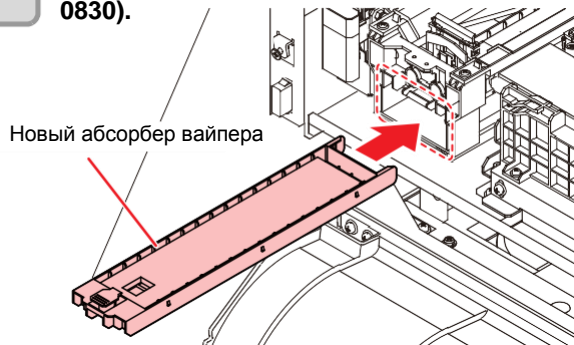

**1**

Закройте отсек обслуживания и нажмите **ENTER**.

- После инициализации принтер вернется в режим LOCAL.

## Замена пылевого фильтра

**1** Нажмите **FUNC1** (MENU) в режиме LOCAL.

**2** Нажмите **▼** Для выбора затем **ENTER** "MAINTENANCE", нажмите **ENTER**.

- Отобразится меню MAINTENANCE.

**3** Нажмите **ENTER**.

- Будет выбрано "STATION".

**4** Нажмите **ENTER**.

- Будет выбрано "CARRIGE OUT" и каретка сдвинется.

**5** Откройте левую крышку.

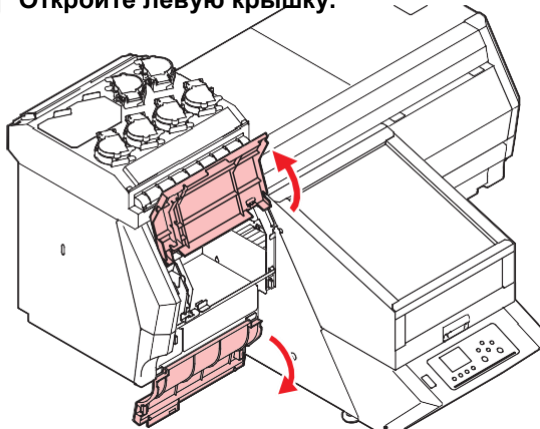

**6** Достаньте пылевой фильтр.

- Фильтры расположены в двух местах.
- Для снятия пылевого фильтра, потяните его вперед за выступ, нажав на фиксирующий крючок.

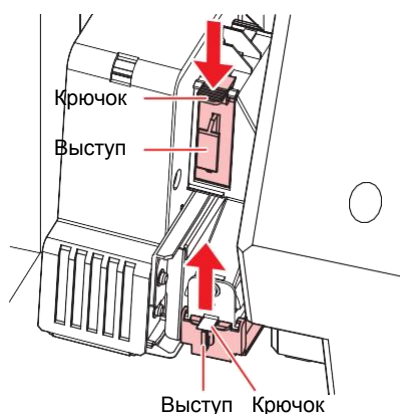

**7** Замените фильтр (SPC-0819).

**8** Вставьте фильтр.

**9** Закройте отсек обслуживания и нажмите **ENTER**.

- После инициализации принтер вернется в режим LOCAL.

## При появлении сообщения о сливном бачке

Чернила, сливаемые во время чисток и т.п. Собираются в сливном бачок. Принтер подсчитывает уровень отработанных чернил в сливном бачке. При достижении определенного уровня, появляется предупреждение. (При появлении предупреждения, опорожните сливной бачок.)



- Предупреждение появляется на уровне 80% (1.3 л) из 1.6 л бачка.

## Подтверждение в режиме LOCAL

**1** Отображается предупреждение "Check waste ink".

**2** Опорожните сливной бачок согласно "Replace the waste ink tank with another" (P.4-18).

- Если фактический уровень отличается, скорректируйте нажав [**▲**]/[**▼**].

## Замените сливной бачок на новый.

**1** Отображается предупреждение “Check waste ink”.

**2** Нажмите **FUNC1** (MENU) в локальном режиме

**3** Нажмите **▲** **▼** для выбора “MAINTENANCE”, затем нажмите **ENTER**.

- Отобразится меню обслуживания.

**4** Нажмите **ENTER**.

- Будет выбрано “STATION”.

**5** Нажм **▼** трижды, и нажмите **ENTER**.

- Будет выбрано “WASTE TANK”.

**6** Достаньте сливной бачок.

- (1) Нажмите выступ на крышке отсека.
- Магнит отпустит и крышка откроется.

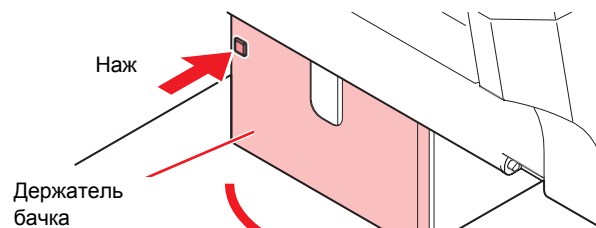

- (2) Достаньте сливной бачок, придерживая его.

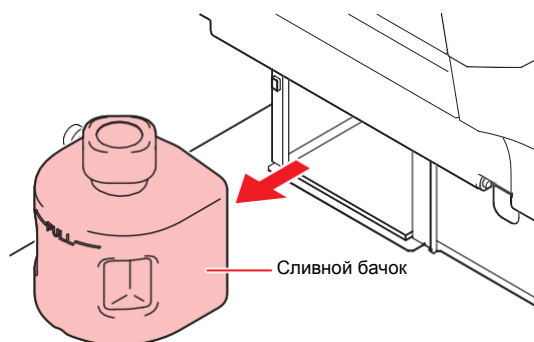

- Оденьте крышку на бачок.

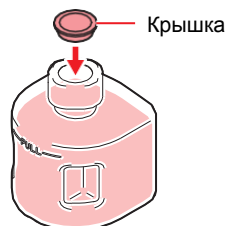

**7**

Замените сливной бачок.

- (1) Подготовьте новый бачок (SPA-0173).  
 (2) Вставьте сливной бачок, держа его за ручку.

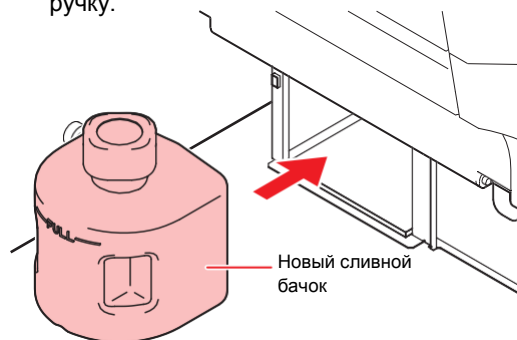

- Отработка эквивалентна промышленным отходам масла. Утилизируйте отработку в соответствии с местным законодательством.

**8**

Нажмите **ENTER**.

- Уровень чернил в принтере сбрасывается и предупреждение пропадает.

## Замена сливного бачка до появления сообщения о проверке

Для замены/опорожнения сливного бачка до появления предупреждения (уровень меньше 80% (1.3 л) из 1.6 л), выполните те же самые действия.

**1**

Выполните шаги с 2 по 7 в "Replace the waste ink tank with another" ( P.4-18) для опорожнения бачка.



## Заливка антифриза

Заполните нагревательный бачок подогрева печатных головок антифризом.

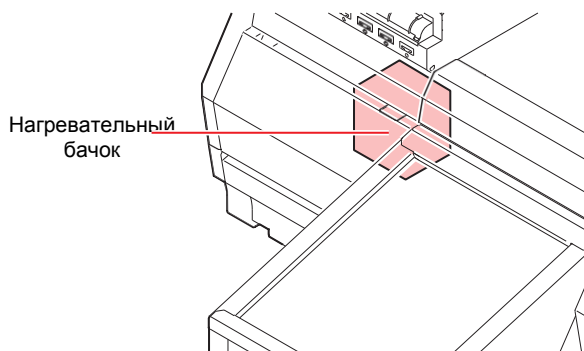

### Замечания по заливке



- Если залить в нагревательный бачок только воду, без антифриза, нагревательный бачок может быть поврежден.
- Если залить в нагревательный бачок антифриз, не разбавив его водой, это приведет к неправильному функционированию.
- Если уровень жидкости в бачке часто становится низким, свяжитесь с локальным дилером или нашим офисом.
- Утилизируйте водно-антифризную смесь в соответствии с местным законодательством.



### Замечания по смешиванию антифриза



Для приготовления смеси используйте питьевую воду, отвечающую следующим условиям:

- Содержание кальция: не более 1 мг/100 мл (10 мг/л)
- Жесткость: не более 60 мг/л
- Дистиллированная вода (очищенная)
- Смесь воды и антифриза должна быть в пропорции 2(вода) к 1(антифриз). Или используйте специальную готовую смесь (SPC-0783).
- Используйте в течение недели после смешивания. Никогда не заливайте смесь, хранившуюся более недели после смешивания, в принтер. Даже если она не использовалась. Также, не доливайте в использованную смесь свежую.

### Предостережения по обращению с антифризом



- Используйте защитные очки и перчатки при работе с антифризом.



- Используйте антифриз, рекомендованный Mimaki (SPC- 0394). Иначе, устройство подогрева может сломаться. (Антифриз в комплекте: 1000 мл x 2 бутылки)
- Не трогайте антифриз голыми руками. При попадании антифриза на кожу или одежду немедленно смойте его водой с мылом. При попадании антифриза в глаза, немедленно промойте их большим количеством чистой воды. Как можно скорее проконсультируйтесь с врачом.
- Храните антифриз в прохладном темном месте.
- Храните антифриз в месте, недоступном детям.
- Утилизируйте ненужные остатки антифриза как промышленные отходы в соответствии с местным законодательством.
- Перед использованием антифриза ознакомьтесь с сертификатом безопасности (MSDS).



- Подготовьте емкость с крышкой для слива жидкости из бачка.
- Если уровень жидкости в бачке станет низким, отобразится предупреждение "WATER LACK". В этом случае перезаправьте антифриз способом, описанным на следующей странице.

## Заливка антифриза

При сообщении об отсутствии антифриза, перезаправьте антифриз.

**1** Нажмите **FUNC1** (MENU) в режиме LOCAL.

**2** Нажмите **↓** для выбора "MAINTENANCE", затем нажмите **ENTER**.  
 • Отобразится меню MAINTENANCE.

**3** Нажмите **↓** для выбора "Water FillUp", затем нажмите **ENTER**.

**4** Нажмите **ENTER**.  
 • Циркуляция жидкости прекратится.

**5** Откройте левую крышку.

**6** Отсоедините правый конец трубки от заливного отверстия.  
 • Обозначено меткой "IN".

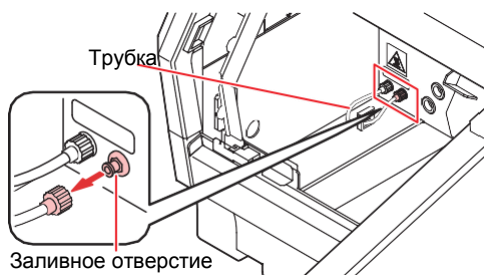

**Important!**

- Будьте осторожны при обращении с трубкой, т.к. жидкость горячая.
- Убедитесь, что циркуляция жидкости прекратилась на шаге 2.

**7** Приготовьте смесь (антифриз: 1, вода: 2) в резервуаре из комплекта и наберите ее в шприц.

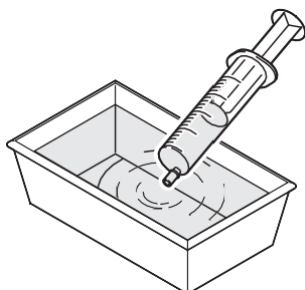

**8** Перезаправьте антифриз.

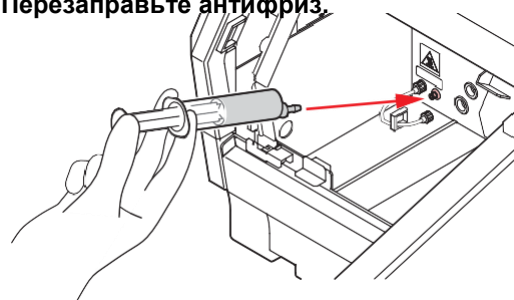

- Залейте смесь антифриза с водой через специальное отверстие.
- Заливайте жидкость медленно до звукового сигнала.

**9** При звуковом сигнале прекратите заливку и нажмите **ENTER**.

• Отобразится "To 200cc filling".

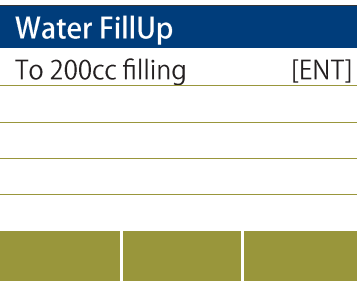

**10** Залейте 200 мл смеси.

• Отобразится "Tie an infusion mouth".

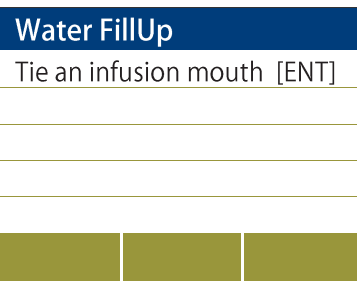

**11** Присоедините трубку к заливному отверстию.

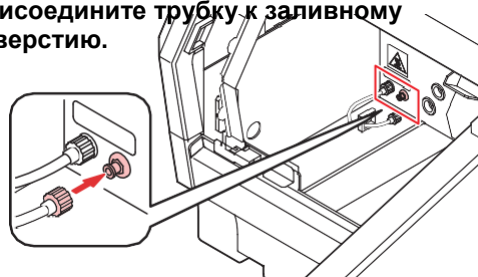

**12** Нажмите **ENTER**.



• Нажатие [Enter] без присоединения трубки к заливному отверстию приведет к вытеканию жидкости.



# Глава 5 Устранение проблем



## Эта глава

описывает меры, которые необходимо принять в случае возникновения неполадок в работе принтера.

Устранение проблем.....	5-2	Предупреждения/сообщения об ошибках	5-4
Питание не включается .....	5-2	Предупреждения .....	5-4
Принтер не печатает.....	5-2	Сообщения об ошибках.....	5-6
Низкое качество изображения .....	5-2		
Засорение дюз.....	5-3		
Предупреждение о банках с чернилами..	5-3		
При протекании чернил .....	5-3		

## Диагностика

Выполните нижеописанные действия перед тем, как расценить неполадку как поломку.  
Если неполадка не устраняется, обратитесь к региональному дилеру или в офис MIMAKI.

### Питание не включается

В большинстве случаев это происходит из-за проблем с подключением сетевого провода. Проверьте подключение сетевого провода к принтеру.

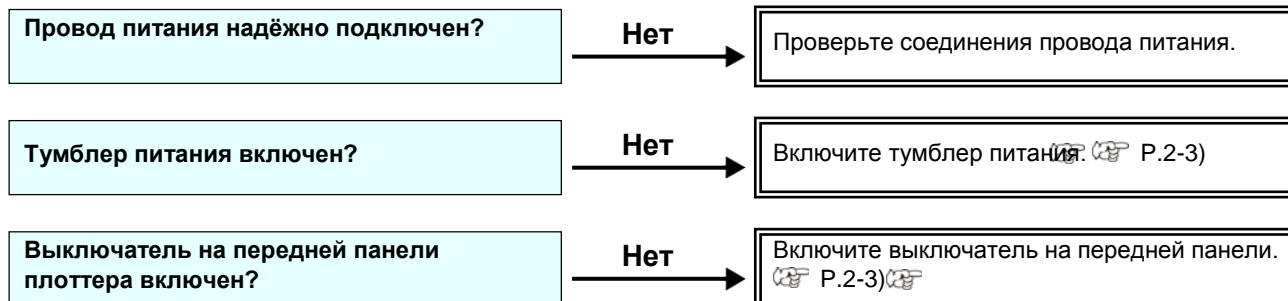

### Принтер не печатает

Это происходит если данные с компьютера на принтер не передаются правильно.  
Также это может происходить из-за неправильной установки материала.

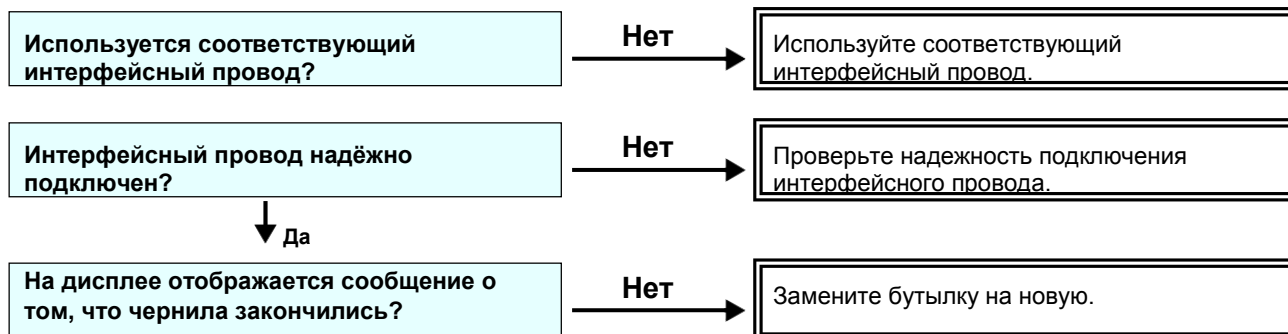

### Низкое качество изображения

Этот раздел описывает действия, которые необходимо предпринять при низком качестве отпечатков.  
Рекомендации по некоторым проблемам качества печати. Если неполадка не устраняется, обратитесь к региональному дилеру или в офис MIMAKI.

Симптом	Меры
Белые полосы / размытие / темные Лении движения головок	(1) Выполните чистку головок. (☞ P.2-8) (2) Выполните обслуживание парковки. (☞ P.4-6) (3) Выполните настройку [FEED COMP.]. (☞ P.3- (4) Выполните чистку дюз головок. (☞ P.4-8)
Двоение или троеение изображения в направлении движения стола	(1) Выполните настройку [FEED COMP.]. (☞ P.3-10)
На отпечатке видны кляксы чернил	(1) Выполните чистку вайпера. (☞ P.4-6) (2) Выполните чистку кап. (☞ P.4-6) (3) Почистьте вокруг головок. (☞ P.4-12) (4) Выполните чистку головок [Normal]. (☞ P.2-8) (5) Установите более короткий интервал вайпинга. (☞ P.3-12) (6) Выполните обслуживание при переполнении. (☞ P.4-14)

### Засорение дюз

Если засоренные дюзы не восстанавливаются даже после чистки согласно Р.2-8, выполните следующие действия.

- Промойте дюзы согласно Р.4- 8.
- Произведите замену дюз согласно Р.4- 13.

### Предупреждение о банках с чернилами

При проблемах с банками чернил, появляется предупреждение.

Печать, чистка и другие операции, расходующие чернила, недоступны.

В таком случае выполните следующие действия:

- Проверьте уровень чернил в банках и замените, если это необходимо.

**Important!**

- При появлении сообщения о проблемах с чернилами, замените бутылки как можно скорее; иначе, функции автоматического обслуживания могут не выполняться. Если дюзы не работают, вызовите сервисного инженера Mimaki.

### При протекании чернил

В случае протекания чернил, выньте вилку питания из розетки и свяжитесь с сервисным центром регионального дилера.

## Предупреждения/сообщения об ошибках

При возникновении проблемы, принтер издает звуковой сигнал и на дисплее отображается сообщение. Примите меры по устранению неисправности.

### Предупреждающие сообщения

#### Ошибки во время работы

Сообщение	Причина	Решение
INVALID OPERATION :MOTOR POWER OFF	Мотор выключен. (Например, из-за открывания крышки)	<ul style="list-style-type: none"> <li>Переключитесь в LOCAL и дождитесь окончания инициализации, затем выполните операцию.</li> </ul>
INVALID OPERATION INK ERROR	Ошибка с чернилами.	<ul style="list-style-type: none"> <li>Замените чип на новый, затем выполните операцию.</li> </ul>
INVALID OPERATION COVER OPEN	Открыта крышка.	<ul style="list-style-type: none"> <li>Закройте крышку, затем выполните операцию.</li> </ul>
INVALID OPERATION DATA REMAIN	Получены данные для печати.	<ul style="list-style-type: none"> <li>Сбросьте данные, затем выполните операцию.</li> </ul>

#### Ошибки чернил

Сообщение	Причина	Решение
WRONG INK IC	Чип не читается.	<ul style="list-style-type: none"> <li>Проверьте, что чип вставлен правильно.</li> <li>Повторно вставьте чип.</li> <li>Выключите питание принтера и включите снова.</li> <li>Если ошибка повторится, свяжитесь с сервисным центром регионального дилера.</li> </ul>
INK TYPE	Установлена бутылка (чип) с неподходящим типом чернил.	<ul style="list-style-type: none"> <li>Проверьте бутылку/чип.</li> </ul>
INK COLOR	Установлен чип неправильного цвета.	<ul style="list-style-type: none"> <li>Вставьте правильный чип.</li> </ul>
NO INK IC	Чип не вставлен.	<ul style="list-style-type: none"> <li>Вставьте чип.</li> <li>Проверьте, что чип вставлен правильно.</li> <li>Выключите питание принтера и включите снова.</li> <li>Если ошибка повторится, свяжитесь с сервисным центром регионального дилера.</li> </ul>
INK END	Закончились чернила (бутылка пустая)	<ul style="list-style-type: none"> <li>Замените бутылку чернил</li> </ul>
INK NEAR END	Заканчиваются чернила (мало чернил в бутылке)	<ul style="list-style-type: none"> <li>Чернила скоро закончатся. Будьте внимательны.</li> </ul>
Expiration	Закончился срок годности чернил.	<ul style="list-style-type: none"> <li>Заканчивается срок годности чернил. Используйте чернила как можно скорее. Возможно использовать еще 2 месяца.</li> </ul>
Expiration:1MONTH	Закончился срок годности чернил. (Прошел месяц с даты окончания срока годности)	<ul style="list-style-type: none"> <li>Заканчивается срок годности чернил. Используйте чернила как можно скорее. Возможно использовать еще месяц.</li> </ul>
Expiration:2MONTH	Закончился срок годности чернил. (Два месяца прошло с даты окончания срока годности. Использование невозможно.)	<ul style="list-style-type: none"> <li>Замените бутылку чернил.</li> </ul>

## Сообщения в режиме LOCAL

Сообщение	Причина	Решение
Check waste ink	Сливной бачок заполнился до определенного уровня.	<ul style="list-style-type: none"> <li>Проверьте уровень сливного бачка.</li> <li>Опорожните или замените сливной бачок и сбросьте счетчик количества.</li> </ul>
Replace WIPER	Вайпер выполнил определенное количество протирок.	<ul style="list-style-type: none"> <li>Замените вайпер на новый и/или сбросьте счетчик протирок.</li> </ul>
DATA REMAIN	Данные для печати получены в режиме LOCAL.	<ul style="list-style-type: none"> <li>Переключитесь в REMOTE и выполните печать.</li> <li>Или сбросьте данные и прервите печать.</li> </ul>
NCU CONNECT	Устройство NCU не подключено. Функция проверки дюз недоступна.	<ul style="list-style-type: none"> <li>Выключите питание принтера и включите снова.</li> <li>Если ошибка повторится, свяжитесь с сервисным центром регионального дилера.</li> </ul>
REPLACE NCU		<ul style="list-style-type: none"> <li>Необходимо заменить NCU.</li> <li>Свяжитесь с сервисным центром регионального дилера.</li> </ul>
NCU NZK CHK (HW) Nozzle check OFF		
NCU NZK CHK (MARK) Nozzle check OFF		
NCU CENTER POS Nozzle check OFF		
NCU FLUSH POS Nozzle check OFF		<ul style="list-style-type: none"> <li>Проверьте состояние дюз. Если имеется много сбойных дюз, выполните чистку и попытайтесь их восстановить.</li> </ul>
NCU SN ADJUST Nozzle check OFF		<ul style="list-style-type: none"> <li>Проверьте состояние дюз. Если имеется много сбойных дюз, выполните чистку и попытайтесь их восстановить.</li> <li>Если ошибка повторится, свяжитесь с сервисным центром регионального дилера.</li> </ul>
REPLACE NCU INK PAD	Абсорбер NCU переполнен.	<ul style="list-style-type: none"> <li>Замените абсорбер NCU.</li> <li>Свяжитесь с сервисным центром регионального дилера.</li> </ul>
NCU SENSOR LEVEL LOW	Низкая чувствительность датчика NCU.	
NCU Sens Adj Err H		
NCU Sens Adj Err L		
Nozzle Missing Print Stopped	Печать приостановлена, т.к. обнаружены нерабочие дюзы.	<ul style="list-style-type: none"> <li>Выполните чистку головок(Р.2-8) и попытайтесь восстановить дюзы(Р.4-8).</li> </ul>
NCU ERROR Nozzle check OFF	Из-за ошибки NCU во время проверки дюз печать была приостановлена и проверка дюз была отключена.	
!Can't PRINT/HEAD ERROR	Головка не работает.	

## Сообщения об ошибках

При возникновении сообщения об ошибке, предпримите действия, описанные ниже.  
Если ошибка повторится, свяжитесь с сервисным центром регионального дилера.

Сообщение	Причина	Решение
ERROR 108 HD CONNECT [1234]	Неправильное подключение печатной головки.	
ERROR 108 HD THERMIS [1234]	Аномальная температура печатной головки.	
ERROR 122 CHECK SRAM	Материнская плата повреждена.	
ERROR 128 HDC FIFO OVER		
ERROR 128 HDC FIFO UNDER		
ERROR 129 BATTERY EXCHANGE	Села батарейка на материнской плате.	
ERROR 12a HDC SPEED		
ERROR 130 HD DATA CRC		
ERROR 148 E- LOG CRC	Ошибка в log файле.	
ERROR 151 Main PCB V48a		
ERROR 152 Main PCB V48b		
ERROR 153 Main PCB V48c		
ERROR 154 Main PCB V48d		
ERROR 157 Main PCB V48e		
ERROR 16e Main PCB V48f		
ERROR 18a Main PCB V_CORE		
ERROR 18c Main PCB V48g		
ERROR 1ce SLIDER PCB V48h		
ERROR 1cf SLIDER PCB V48i		
ERROR 1d9 Main PCB V48j	Ошибка питания материнской платы.	
ERROR 1db Station4 PCB V48		
ERROR 1dc Station4 PCB V24		
ERROR 1dd Station4 PCB V24-A		

Сообщение	Причина	Решение
ERROR 1d SLIDER PCB V4P2		
ERROR 1e0 SLIDER PCB V4P2		
ERROR 1e2 SLIDER PCB V4P2		
ERROR 1e6 PRAM SIZE SHORTAGE	Недостаток памяти.	
ERROR 201 COMMAND ERROR	Полученные данные - не данные для печати. Или ошибка отправки данных на печать.	
ERROR 202 PARAMETER ERROR	Ошибка отправки данных на печать.	
ERROR 206 PRINTING MODE	Получены данные с недопустимым режимом печати.	<ul style="list-style-type: none"> <li>• Проверьте настройки режима печати в РИПе.</li> <li>• Проверьте профиль.</li> <li>• Если ошибка повторится, свяжитесь с сервисным центром регионального дилера.</li> </ul>
ERROR 304 USB INIT ERR		
ERROR 305 USB TIME OUT		
ERROR 401 MOTOR X	Чрезмерная нагрузка на X мотор.	
ERROR 402 MOTOR Y	Чрезмерная нагрузка на Y мотор.	
ERROR 403 X CURRENT	Слишком большой ток X мотора.	
ERROR 404 Y CURRENT	Слишком большой ток Y мотора.	
ERROR 50a Y ORIGIN	Ошибка определения Y ориджина (при инициализации).	
ERROR 50f L-SCALE BLACK	Проблема линейного энкодера.	
ERROR 525 WRONG IONIZER	Ошибка платы управления ионизатором.	
ERROR 526 IONIZER ION LEVEL	Снижение мощности ионизатора из-за загрязнения электродов. Пришло время обслуживания электродов ионизатора.	<ul style="list-style-type: none"> <li>• Очистите электроды согласно руководству по ионизатору.</li> <li>• Если работа не восстанавливается, замените электрод(ы).</li> </ul>
ERROR 527 IONIZER CONDITION	На производительность ионизатора по снижению электростатического поля влияют факторы окружающей среды (температура, влажность, наличие металла поблизости и т.п.)	<ul style="list-style-type: none"> <li>• Убедитесь, что рядом с ионизатором нет проводника или другого статического поглотителя.</li> <li>• В случае наличия таких материалов, постарайтесь максимально отдалить их от ионизатора.</li> </ul>
ERROR 528 PUMP MOTOR SENSOR	Ошибка датчика помпы.	<ul style="list-style-type: none"> <li>• Выключите питание принтера и включите снова.</li> <li>• Если ошибка повторится, свяжитесь с сервисным центром регионального дилера.</li> </ul>

Сообщение	Причина	Решение
ERROR 602 INK BOTTLE END	Кончились чернила. (Работа невозможна. Допускается чистка в режиме 4-color)	<ul style="list-style-type: none"> <li>• Замените бутылку чернил.</li> <li>• Не забудьте заменить и чип (поставляется вместе с бутылкой чернил).</li> </ul>
ERROR 608 WRONG INK IC	Чип не читается.	<ul style="list-style-type: none"> <li>• Проверьте, что чип вставлен правильно.</li> <li>• Повторно вставьте чип.</li> <li>• Выключите питание принтера и включите снова.</li> <li>• Если ошибка повторится, свяжитесь с сервисным центром регионального дилера.</li> </ul>
ERROR 61A InkOverFlow :cmYCMKWW	Переполнение субтанка.	<ul style="list-style-type: none"> <li>• Выполните "Maintenance" и "Overflow maintenance".</li> <li>• Если ошибка повторится, свяжитесь с сервисным центром регионального дилера.</li> </ul>
ERROR 61B SUPPLY INK :cmYCMKWW	Субтанк не наполняется.	
ERROR 61D NEGATIVE P NotEnough	Ошибка поддержания негативного давления. (На позитивной стороне)	
ERROR 61E NEGATIVE P OVER	Ошибка поддержания негативного давления. (На негативной стороне)	
ERROR 620 POSITIVE P NotEnough	Ошибка поддержания позитивного давления. (На	
ERROR 621 POSITIVE P OVER	Ошибка поддержания позитивного давления. (На	
ERROR 650 NCU CONNECT	Устройство NCU не подключено. Функция проверки дюз недоступна.	
ERROR 651 REPLACE NCU	Чувствительность датчика NCU слишком низкая для правильной проверки дюз. Функция проверки дюз недоступна.	
ERROR 652 NCU NZK CHK (HW)	Ошибка распознавания NCU из-за большого числа нерабочих дюз.	
ERROR 653 NCU NZK CHK (MARK)	Последовательность проверки дюз не совпадает с ожидаемым шаблоном проверки.	
ERROR 654 NCU CENTER POS		
ERROR 655 NCU FLUSH POS		
ERROR 656 NCU SN ADJST	Ошибка настройки чувствительности датчика.	
ERROR 657 REPLACE NCU INK PAD	Абсорбер NCU переполнен.	<ul style="list-style-type: none"> <li>• Замените абсорбер NCU.</li> <li>• Свяжитесь с сервисным центром регионального дилера.</li> </ul>



Сообщение	Причина	Решение
ERROR 658 NCU SENSOR LV LOW	Низкая чувствительность датчика NCU.	
ERROR 65b NCU Sens Adj Err H		
ERROR 65c NCU Sens Adj Err L		
ERROR 71F HD THERM BRK	Ошибка считывания датчика температуры головки.	
ERROR 722 WATER TANK ROUTE1		
ERROR 723 WATER TANK ROUTE2		
ERROR 726 WATER HEATER TEMP L	Не работает подогрев антифриза.	<ul style="list-style-type: none"> <li>• Проверьте переключатель вольтажа на боковой стороне принтера.</li> <li>• Выключите питание принтера и включите снова.</li> <li>• Если ошибка повторится, свяжитесь с сервисным центром регионального дилера.</li> </ul>
ERROR 728 HEATER THERM BRK	Не работает датчик подогрева антифриза.	
ERROR 729 HEATER HIGH TEMP	Датчик обнаружил превышение допустимой температуры.	
ERROR 72B WATER HEATER LACK	Недостаток антифриза в бачке.	<ul style="list-style-type: none"> <li>• Выполните [MAINTENANCE] - [Water FillUp].</li> </ul>
ERROR 72C WATER PUMP	Не работает помпа антифриза или протекание антифриза	<ul style="list-style-type: none"> <li>• Выключите питание принтера и включите снова.</li> <li>• Если ошибка повторится, свяжитесь с сервисным центром регионального дилера.</li> </ul>
ERROR 901 INVALID OPERATION	Действие не может быть выполнено из-за ошибки.	<ul style="list-style-type: none"> <li>• Закройте крышку, затем выполните операцию.</li> <li>• Определите материал, затем выполните операцию.</li> <li>• Устраните проблему чернил, затем выполните операцию.</li> </ul>
ERROR 902 DATA REMAIN	Действие не может быть выполнено, т.к. получены данные для печати.	<ul style="list-style-type: none"> <li>• Выполните сброс данных, затем выполните операцию.</li> </ul>
ERROR 90d NO HEAD SELECT	Ошибка с печатной головкой.	<ul style="list-style-type: none"> <li>• Выключите питание принтера и включите снова.</li> <li>• Если ошибка повторится, свяжитесь с сервисным центром регионального дилера.</li> </ul>
ERROR 04 PARAM ROM	Ошибка материнской платы.	<ul style="list-style-type: none"> <li>• Выключите питание принтера и включите снова.</li> <li>• Если ошибка повторится, свяжитесь с сервисным центром регионального дилера.</li> </ul>

## SYSTEM HALT

Сообщение	Решение
SYSTEM HALT (*) 000 :MESSAGE	Выключите питание принтера и включите снова. Свяжитесь с сервисным центром регионального дилера. ("000" - код ошибки)



# Глава 6 Приложение



## Эта глава

содержит спецификацию и диаграмму функционирования принтера.

Спецификация.....	6-2	Порядок установки бутылок с чернилами	6-4
Спецификация принтера .....	6-2	Лист запроса.....	6-5
Спецификация чернил.....	6-3		

# Спецификация

## Спецификация принтера

Эле		UJF- 3042MkII	UJF- 3042MkII EX	UJF- 6042MkII
	Тип	Пьезоэлектрическая		
	Спецификация	3 головки в 2 ряда	4 головки в 2 ряда	
Разрешение		x-dpi: 600, 900, 1200 y-dpi: 600, 1200		
	600 x 600	8, 10 проходов		
	600 x 900	12, 16 проходов		
	1200x1200	12, 16 проходов		
Используемые чернила		УФ-отверждаемые чернила LH-100, LUS120, LUS150, PR-200 Bk, C, M, Y, W, Pr(только PR-200), CL, Lc, Lm(Lc и Lm только для UJF-3042MkII EX/UJF-6042MkII)		
Подача чернил		6 бутылок	8 бутылок	
	Размер	300 x 420 мм (11.8 x 16.5")	610 x 420 мм (11.8 x 16.5")	
	Толщина	153 мм (6.0")		
	Вес	Не более 5 кг		Не более 8 кг
Зона печати		300 x 420 мм (11.8 x 16.5")		610 x 420 мм (24.0 x 16.5")
	Абсолютная	Наибольшее из $\pm 0.3$ мм( $\pm 0.01$ ") или $\pm 0.3$ % от расстояния		
	Воспроизводимость	Наибольшее из $\pm 0.2$ мм( $\pm 0.008$ ") или $\pm 0.1$ % от расстояния		
Перпендикулярность		$\pm 0.3$ мм / 400мм ( $\pm 0.01$ " / 15.7")		
Настройка высоты головок		Ручное поднятие/опускание стола		
Датчик препятствий		Лазерный датчик материала		
УФ лампы		Светодиодные УФ лампы с воздушным охлаждением		
Сливной бачок		Бутылка (1600 мл)		
Интерфейс		USB 2.0 (Ethernet 10 BASE/ 100 BASE/ 1000 BASE, только "1000 BASE" доступен для передачи данных для печати.)		
Команды		MRL- V		
	в простое	Менее 55 дБ (A) (FAST-A, Front & Rear & Left & Right 1 m)		
	во время печати	Менее 70 дБ (A)		
Стандарты безопасности		VCCI-Class A, FCC-Class A, UL 60950-1, CE Marking (EMC, Low Voltage Directive, Machinery Directive, RoHS Directive), CB Report, RoHS, Reach, EnergyStar, IEC60825-1		
Питание		Однофазное AC100 - 240 В $\pm 10\%$ 50 / 60 Гц $\pm 1$ Гц		
Потребляемая мощность		не более 1000 Вт		
	Температура	20 °C - 35 °C ( 68 °F - 86 °F )		
	Влажность	35 to 65% Rh (без конденсата)		
	Рекомендуемые	20 °C - 25 °C ( 68 °F - 77 °F )		
	Градиент температуры	не более $\pm 10^{\circ}\text{C}/\text{ч}$ (не более $\pm 50^{\circ}\text{F}/\text{ч}$ )		
	Пыль	Эквивалент офисных помещений		
	Максимальная рабочая высота	2000 м (78.7")		
	Вес*1	135 кг (170 кг) (297.6 lb (374.8 lb))		150 кг (185 кг) (330.7 lb (407.9 lb))
	Ширина	1355 мм		1665 мм
	Глубина	1290 мм		
	Высота	856 мм (Не включая стойку и бутылки чернил.)		

\*1. Размеры в скобках со стойкой.

## Спецификация чернил

Элемент		Спецификация
Подача		Бутылка 1л / 250 мл
Цвет		Black ink Cyan ink Magenta ink Yellow ink White ink Clear ink Primer ink (PR-200) Light Cyan ink (для UJF-3042 MkII EX/UJF-6042MkII) Light Magenta ink (для UJF-3042 MkII EX/UJF-6042MkII)
Объем чернил		1 л / 250 мл
Срок хранения		Указан на бутылке чернил. В течение трех месяцев после вскрытия упаковки.
	Хранение	5 - 30°C ( 41 - 86 °F ) (Хранение при температуре 30°C(86°F) допускается в течение месяца.) • Храните бутылки плотно закрытыми. • Храните бутылки в сухом, прохладном, темном месте.
	Транспортировка	1 - 60°C ( 33,8 - 140 °F ) (Хранение при температуре 60°C(140°F) допускается в течение 120 часов, при температуре 40°C(104°F) в течение месяца.) • Избегайте температур ниже -0 °C(32°F) и выше 40 °C(104°F).



- Не разбирайте и не перезаправляйте бутылки чернил.
- Чернила могут замерзнуть при долгом хранении в холодном помещении.  
При замерзании чернил, выдержите их при комнатной температуре (25°C / 77°F) не менее 3 часов.  
Однако, после замораживания чернил, качество печати заметно снизится. Храните их так, чтобы они не замерзли.

# Порядок установки бутылок чернил



- Порядок установки бутылок чернил зависит от цветовой конфигурации принтера.

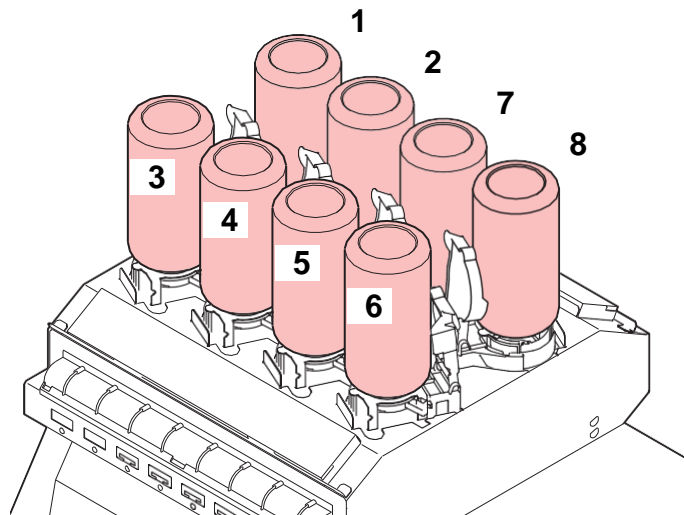

- UJF-3042MkII/6042MkII:

Набор цветов	Расположение							
	1	2	3	4	5	6	7	8
6 -color + White + White	LC	LM	Y	C	M	K	W	W
6 -color + White + White	LC	LM	Y	C	M	K	W	Pr
6 -color + White + White	LC	LM	Y	C	M	K	W	CL
6 -color + White + White	LC	LM	Y	C	M	K	CL	Pr
4-color + Primer + Clear + White +	Pr	CL	Y	C	M	K	W	W

- UJF- 3042MkII

Набор цветов	Расположение							
	1	2	3	4	5	6	7	8
4 -color + White + White	-	-	Y	C	M	K	W	W
4 -color + White + White	-	-	Y	C	M	K	W	Pr
4 -color + White + White	-	-	Y	C	M	K	W	CL
4 -color + White + White	-	-	Y	C	M	K	CL	Pr

# Лист запроса

Используйте следующую форму в случае неполадок с функционированием принтера.  
Заполните нижеследующую форму и отправьте по факсу в наш офис.

<b>Организация</b>	
<b>Ответственный</b>	
<b>Телефон</b>	
<b>Модель принтера</b>	
<b>ОС</b>	
<b>Информация о принтере *1</b>	
<b>Сообщение об ошибке</b>	
<b>Комментарии</b>	

\*1. Обратитесь к "Confirming Machine information" из "Convenient using" перед заполнением. (  Р.3-31)





## **Руководство пользователя UJF-3042MkII/UJF-6042MkII**

---

10 апреля 2017

**MIMAKI ENGINEERING CO.,LTD.**

2182-3, Shigeno-otsu, Tomi, Nagano, 389-0512, JAPAN

D203043-13-20042017

